

Maandblad over vrije radio en televisie

11^e jaargang

nummer 8

AUGUSTUS 1984

Losse nummers

FL. 4,25

België BF. 85,-

FRM

FREE RADIO
MAGAZINE

&
TV!



Augustus ZEEZENDERMAAND:

1967: EINDE ENGELSE ZEEZENDERS 1974:EINDE RADIO NOORDZEE, VERONICA,
ATLANTIS (Dubbelposter Mebo 2/Norderney) 1984: CAROLINE & LASER

Stichting Media

Tel.: 020-721141 (Na 18.00 uur)

POSTGIRO: 4065700

BANK: 63.44.95.216

Communicatie

1) "20 Jaar Caroline", een schitterend boek van o.a. Hans Knot en Tom de Munck. 260 Pagina's dicht bedrukte tekst en foto's. Zo spannend als een James Bond verhaal. Uniek. Prijs: fl. 25,-.

(NB: wordt niet onder rembours verzonden. Dit boek beleeft nu reeds de 4e druk)

Postbus 53121 - 1007 RC Amsterdam

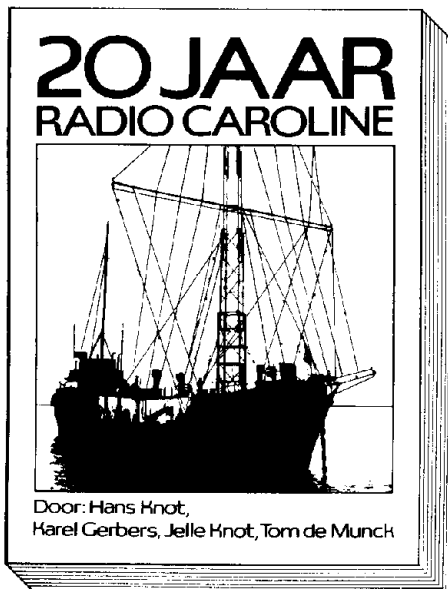

2) "Vrije radio en de media", een boek van Rava Kapelle i.s.m. SMC welke o.a. de foto's leverde. 250 Pagina's met krantenartikelen, foto's, interviews en de geschiedenis van Noordzee, Veronica, Caroline, MI Amigo etc. Dit boek wordt eind augustus a.s. verstuurd i.v.m. de nodige, zeer recente foto's van o.a. Laser. Inmiddels heeft u wel het plaatje ontvangen. Prijs boek incl. plaatje: fl. 20,-

3) Nieuw bij S.M.C.: Caroline fotohoek. 80 Pagina's foto's voor fl. 25,- (N.b. Het boek wordt uitgegeven bij 3 Master Productions. 4) Nieuw bij S.M.C.: "Welcome Caroline", trio Frans Landmeier en Selma B-side: Interviews en 1e uitzenddag. Tevens nieuwe Caroline jingles. fl. 7,50

5) Nieuw bij S.M.C.: stickers van Caroline. Prijs: 6 voor fl. 5,- of 14 st. voor fl. 10,- 6) Boottochten: We varen nu vanuit België en Nederland. Vanuit België kost een hoottocht fl. 175,-. Vertrektijd 22.00 uur 's avonds, vervoer vanuit Nederland naar België wordt geregeld.

Behalve dit prijsvoordeel is het ook plezierig te weten, dat de reistijd nu maar 6 uur is en dat wij nu ruim 4 uur op de Ross Revenge kunnen doorbrengen. U hent deelnemer door storting van fl. 100,- op onze bank- of girorekening. Dan kunt u in juli nog mee. Gevaren wordt uitsluitend tot windkracht 6. Eten is bij de prijs inbegrepen. Slaapzak en paspoort niet vergeten!

7) Jingles: we maken jingles en commercials voor uw station: 8 voor fl. 150,- (gesproken en 8 voor fl. 350,- gezongen). Democassette: fl. 12,50.

8) Serie Pirate Memories, bestaande uit: MI Amigo EP, RNI EP, Caroline EP, Paradijs EP en Atlantis EP fl. 35,-. Prijs per plaat fl. 7,95.

9) Jingle LP met diverse tunes, w.o. "Man of action" e.d. fl. 17,50.

10) Posters: Caroline kleurenposter in koker fl. 9,50. Radio Paradijs poster fl. 6,-.

11) LP: "Radio Caroline Story" fl. 12,-.

12) Caroline fotohoekje fl. 7,50; fotohoekje inclusief stickers fl. 10,-.

13) NIEUW! Poster van de Laser 558. Komt binnenkort uit. Prijs incl. verz. in koker fl. 7,50

14) NIEUW! Ruim 200 jingles van alle zeezenders op cassette. fl. 18,50 -aan koopje!

15) NIEUW! Zeezenders 80-84. Een documentaire van Jelle Boonstra en ex-Caroline DJ Hugo de Groot. Komt medio augustus uit. Prijs fl. 18,50. Deze documentaire behandelt de geschiedenis van Paradijs, de komst van Caroline en Laser.

16) 25 Jaar zeezenders op video. Een documentaire, verkrijgbaar op alle systemen voor fl. 175,-

17) Nog leverbaar: Zeezenders 78-79, de beroemde documentaire van Hudson en De Wit over Caroline, MI Amigo en Delmare. Feestprijs: fl. 16,-.

18) Nu verkrijgbaar de LASER 558 persmap! Een uitgave van Uitg. Rava Kapelle. Tezamen met een fotohoekje over de Laser verkrijgbaar voor fl. 7,50.

BEWAARBAND F.R.M.

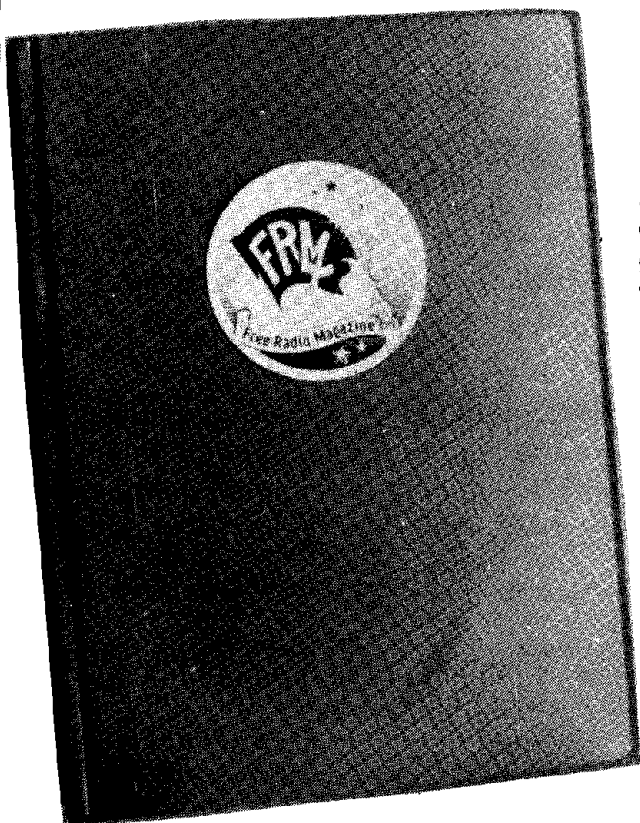

Bewaar je F.R.M.'s netjes in deze stevige bewaarband van groene kunststof. Uniek opbergsysteem d.m.v. strips, waar het blad achter geschoven wordt en zonder uit te zakken blijft zitten.

Eén band is voldoende voor een hele jaargang. De banden zijn ook geschikt voor de 2 voorgaande jaargangen. Op de rug transparant vakje, waarin een kaartje kan worden geschoven voor vermelding van jaargang en andere gegevens.

PRIJS: FL. 19,95

De prijs is inclusief verzend- en verpakingskosten. Bij verzending onder rembours f 6,- extra rembourskosten. (Remboursen alleen in Nederland. België: vooruitbetaling per int. postwissel)

Bespaar guldens!

Spaar nu portokosten. . . . Bij gelijktijdige bestelling van de bewaarband + oude nummers van het F.R.M. vervallen de portokosten van de bestelde F.R.M.'s.

Betaling op postgiro 3538279 tnv J.Herps/FRM, Postbus 10252, 1001 EG Amsterdam.

VERLENGING ABONNEMENT

ALS HET ABONNEMENT VERLOPEN IS, VINDT U BIJGAAND EEN ACCEPTGIROKAART. Verlangingen dienen vóór het einde van de maand op onze girorekening te zijn bijgeschreven om te voorkomen dat men een nummer moet missen.

BELGIË:
BANKBE-
TALING
AUB!

FRM

PRIJS ABONNEMENT: (Verschijnt 10x per jaar)
Fl. 37,50 per jaar.

Losse nummers Fl. 5,25 per stuk.
Vóóruit te voldoen op postgiro
35 38 279 t.n.v. José Herps /
Free Radio Magazine te Amsterdam

UITGEEFSTER / EINDREDAKTRICE:
José Herps

Uiterste **sluitingsdatum** inzendingen kopij:

10 AUGUSTUS I

Verschijningsdatum nr. 9/10: **1 SEPTEMBER**

De inhoud van het FRM komt voor een groot gedeelte tot stand door inzendingen van de lezers. Deze niet-redactionele artikelen behoeven niet met de mening van de uitgeefster overeen te stemmen. Het geheel of gedeeltelijk overnemen van de inhoud van het FRM is niet toegestaan zonder voorafgaande schriftelijke toestemming van de uitgeefster. Inzendingen/Advertenties zijn voor verantwoording van de inzender c.q. adverteerder.

SUBSCRIPTION PRICE ABROAD:
People living outside Holland and Belgium have to pay DG 50,- a year for 10 issues.
Single copies DG 6,45 or 7 International Reply Coupons.
Payments can be made by International **POSTAL** Order or cash by registered mail.
Bankcheques can not be accepted.

Verspreider Nederland:
BETAPRESS BV - GILZE.

Verspreider België:
AMP - BRUSSEL.

Druk: Habo / Dacosta - Utrecht

**FREE RADIO
MAGAZINE**



Postbus 10252 - 1001 EG Amsterdam
TEL. 020 - 327464

INHOUD:

Pag.:

3. Nabestellingen losse nrs. FRM
4. Vrije Radio in Nederland
8. DX-rapporten
9. Korte Golf berichten
12. The Radio Apollo International Story
14. De Europese Middengolf
15. Meningen van zeezenderfans
16. De avonturen van de Nederlandse overheid tegen de "Magda Maria"
18. Caroline & Laser
20. Engelse zeezenders in de jaren '60
- 21/24. Poster "Norderney" en "Mebo 2"
25. Abonnementies/Low budget advertenties
26. On- & Offshore - John Wendale (Laser 558)
28. " " " " (Caroline)
30. Radio Atlantis - Bree
34. Radio V.B.R.O. - Brugge
36. Radio Z - Zuerich (Zwitserland)
38. Vrije Radio in Ierland (2)
40. 65 Watt Lineair voor 3 meter met BLY 90
41. Eenvoudige vermogensmeting (2)
42. Antennesystemen - deel 2

EEN JAARABONNEMENT OP HET F.R.M. IS GOEDKOPER EN HANDIGER! VUL IN DIE BON EN STUUR HEM OP ...

**NOTEER MIJ
ALS
ABONNEE!**

naam :
adres :
woonplaats :
postcode :
abonnement met ingang van:

- Gaarne toezending stortingskaart
- Maak zelf over op giro 3538279
- (x) doorhalen wat niet gewenst wordt)



Ziedaar, het eerste augustusnummer van het F.R.M. sinds 1977, het laatste jaar, waarin het blad 12 x per jaar werd uitgebracht. Daarna sloegen we augustus gewoon over en in augustus/september 1980 verscheen het eerste extra dikke nummer.

Dat er toch weer mensen zijn, die niet weten, dat de gang van zaken hier gewijzigd is, blijkt uit het feit, dat er deze maand bestellingen binnenkwamen voor juli/augustusnummers. Dus nogmaals: met ingang van dit jaar verschijnt het F.R.M. 10 x per jaar en worden de extra dikke nummers uitgebracht in APRIL/MEI en SEPTEMBER/OKTOBER.

Deze nummers kosten fl. 5,25/ Bfrs. 100,— per stuk in de winkel en als ze via de post besteld worden, komt daar fl. 1,— porto bij.

Toen -in '77- schreef ik al, dat juli toch een stille maand is en daar werden we de afgelopen maand weer aan herinnerd. Op het omslag van dit nummer staat "Augustus - Zeezendermaand" en de inhoud vertoont dan ook opmerkelijk veel zeezenderinfo. Zoals dat vroeger al het geval was, zijn de vrije radio's aan land waarschijnlijk massaal met vakantie en van die zijde is dan ook erg weinig binnengekomen. Wel heeft Victoria erg zijn best gedaan op de kortegolfrubriek met -buiten de normale info- ook nog een special over Radio Apollo Int. uit Engeland. De ingezonden stukken over de middengolffrequenties, waarbij verschillende meningen naar voren komen, zullen niet alleen interessant zijn voor de zeezenderfans, maar iedereen die zich met de middengolf bezighoudt, zal er wat van op kunnen steken. Al was het alleen maar, dat deze band nog voller is dan menig een dacht.

Zeer interessant is het artikel over de juridische aspecten rond de zeezenderwetgeving en in het bijzonder in verband met de geschillen rond de "Magda Maria". Dit artikel werd geschreven door een student in de rechten, die zich gespecialiseerd heeft in het mediarecht en hij heeft beloofd in de toekomst vaker dergelijke artikelen voor ons te willen schrijven, waarvoor onze dank.

Dan uiteraard de vaste offshorerubrieken en ook België neemt aardig wat ruimte in beslag. Daar schijnen de stations niet met vakantie te gaan.

Over België gesproken: het FRM dreigt weer eens in een konflikt betrokken te raken, zoals in het verleden al vaker gebeurd is. Ditmaal zijn het de Belgische stations in de grensstreek, waarvan een aantal bezwaar maakt tegen bepaalde artikelen in dit blad. Volgens de stations probeert de schrijver van deze stukken een persoonlijke wrok tegen hen in dit blad uit te spelen. Een van de stations heeft hem verzocht om een rektifikatie, hetgeen geweigerd werd.

De Belgisch/Nederlandse grensstreek ligt nogal een eindje van Amsterdam vandaan en het is natuurlijk moeilijk om van hier uit een oordeel te kunnen vellen. Vandaar dat ik besloten heb voortaan geen artikelen van dien aard meer te plaatsen.

Om nog even op het komende extra dikke nummer terug te komen: wie iets in te sturen heeft voor die uitgave (ook de vaste korrespondenten!): hou er a.u.b. rekening mee, dat de copy zeer vroeg binnen moet zijn. Hopelijk wordt er wat meer ingestuurd dan de afgelopen maand. Zo niet, dan kunnen de zeezenderfans weer genieten, want er liggen nog heel wat foto's van de beide offshoreschepen met inhoud en als alles goed gaat, is er ook weer wat onderweg van "meesterfoto-graaf" Theo Dencker uit Duitsland. Misschien dat er zelfs nog wel een kleurenposter of heel misschien wel twee van af kan/kunnen, maar dat hangt van de financiën af. Wie dus graag kleurenposters wil en nog geen abonnement heeft....

Als er nog stations zijn, die ons willen helpen het aantal abonnementen wat op te vijzelen, dan kunnen die bij het redaktie-adres gratis een promoplaatje aanvragen. De B-kant van dat plaatje begint met een FRM-spot (eindelijk eens een leuke) en verder staan er nog wat aardige opnames van Radio Caroline op, dus die heb je er dan meteen bij.

Tot de volgende maand maar weer,

JOSE

NABESTELLING LOSSE NUMMERS F.R.M.

De volgende uitgaven van het F.R.M. zijn nog leverbaar. Alle andere nummers zijn uitverkocht.

- SEPTEMBER 1982: Stads-TV Amsterdam, Radio Delight-Amsterdam, Radio Starlight-Tilburg, foto's van het Veronlichschip voor en na de verbouwing, 4-traps FM huizenzender, gestah.voeding 12V/20A, schema's + bouwbeschrijving 5 WATT FM-zender 88-108 MHz., tabellen betr. verliezen in antennekabels, HF-STUURVERST.15-20W. voor 100 MHz., zelfinstellende SWR-meter. Prijs fl. 3,95
Nog ruime voorraad aanwezig.
- APRIL 1983 Volledige tekst wetswijziging l.v.m. verkoop zendapp., Radio Blonde Man & Mini Mondo te Barger-Oosterveld, poster Radio Condor, U.S.Radio, 10 WATT FM-zender, ontwerpen van HF-versterkers. Prijs fl. 4,25
Nog ruime voorraad aanwezig.
- MEI 1983 Radio Atlantis-Rotterdam + interview met Frans Nianhuijs, Voice of Peace, poster "Uillenspiegel" (Radio Antwerpen 1963), U.S.Radio, Radio Seventy-Seven te St.Niklaas, vermogensregeling, voeding 1,5-15V/10A., oscillator met dual-gate FET (3-meter), LI-NEAR met BLY 87,88 en 89 + een 25 Watt FM-ZENDER. Prijs fl. 4,25
Nog behoorlijke voorraad aanwezig.
- JUNI 1983 Radio Schotland-Bellen, CBN (enige KG-piraat in Australie), Radio Palermo te Essen (Belgie), Radio Cristal Area en Int.Crema (Italie), omreken tabel van MHz. naar kanalen voor 3 meter, beknop-te verklaring SINPO-code, MINI MG- en FM-ontvangertjes (toen had je al een zelfbouw walkmanradio kunnen hebben!), test Jupiter Ace, 5-traps FM-zender 3-3,5 Watt, eindtrap BLY87 + filter. Prijs fl. 4,25
Het stapeltje begint aardig te slinken.
- JULI/AUGUSTUS 1983 Het succesvolle extra dikke vakantienummer van 1983 met reportages over City-TV Alkmaar, Radio Zwarte Rakker (MG), Free Radio Rotterdam, CBN Austr. (2), 10 jaar Voice of Peace met paginagrote kleurenfoto van het Peace Ship en twee kleurenposters van de Norderney en de Mabo 2. Verder deel 1 van het grote computerzelfbouwprojekt (Apple compatible), Radio Noordzee-IJmuiden, een overzicht van alle zendschepen, een artikel over overmodulatie, een automatische amplitude controle unit en een zelfbouw dummyload. Prijs fl. 5,25
Nog ruime voorraad aanwezig.
- OKTOBER 1983 Radio Disco Billy-Roosendaal, Radio Daytona: hardrock op de korte golf, interview met Gerard van Dam (1), Voice of Peace op KG, poster "Mi Amigo", Radio Caroline, Radio Nova Italie, Radio Stad Antwerpen, antennes voor de 3-m. band (1), stereo mengpaneel voor zelfbouw (1), antennesystemen (1), 350 Watt lineair voor 3 meter, interfacekaarten voor de Apple, HEX-DEC conversie v.d.Apple computer en op het omslag een kleurenfoto van de "Ross Revenge". Prijs fl. 4,25
Krappe voorraad aanwezig.
- NOVEMBER 1983 Radio De Goemples Didam, TV DX-en, Gerard van Dam (2), geschiedenis van de Voice of Peace door Abe Nathan (1), poster "Peace Ship", Radio Caroline, Radio Signaal Overpelt, stereo mengpaneel (2), antennes 3-meterband (2), ant.systemen (2), 80 karakterkaart v.d. Apple, programma berekening kleurcodes weerstanden (Apple). Prijs fl. 4,25
Nog maar enkele exemplaren.
- DECEMBER 1983/JANUARI 1984 Dubbelnummer met o.a.Radio Fantasy Kempen, poster "Ross Revenge", Radio Eastwave Hamont, en techniek: experimentele stereocoder, 2 Watt FM-zender, modulatie-indicator, antennesyst.3 (Lecher systemen), frekwentieteller 1 Hz.-1000 MHz., stereo mengpaneel (3) met printlay-outs. Voor de Applecomputer: programma's 16k RAM kaart, spelen op de Apple met een Atari joystick. Prijs fl. 8,50
Let op: dubbele prijs, 1 maal portokosten
- FEBRUARI 1984 Interview met QSO-station Valentino Didam, poster "Magdalena" (Mi Amigo 272), grensstreekradio's. Techniek: frekwentiestabilisator, 1 Watt FM-zender + 10 Watt lineair (IPS), antennesyst.4: Marconi antenne en de dipool. Prijs fl. 4,25
Behoorlijke voorraad
- MAART 1984 Populair TV Medemblik, Radio Star Amsterdam, Starlight Radio Den Haag, Int.van Dam (6), poster Magda Maria (Radio Paradijs), V.o.P./Radio Europe int., Satellite Broadcasting Cy.Duitsland (KG). Boekbespreking: "Lokale Radiohoek" door A.J.Belrens, Radio Grensland Kinrool, breedbandantenneversterker, verhoudingstabel vermogen/reikwijdte voor UHF TV-zenders, antennesystemen: dipolen, omslag: kleurenfoto "Mi Amigo". Prijs fl. 4,25
Nog redelijke voorraad aanwezig.
- APRIL/MEI 1984 1e Extra dikke nummer van 1984 met o.a.Radio Power v/s de Veluwe, Havenstad Radio Rotterdam, Piratensongfestival 1984, 20 jaar Radio Caroline, Int.van Dam (7), dagboek Voice of Peace, twee posters: Cheetah II en Galaxy (Radio London), W.M.R.Westkust Radio te Koksijde, UHF TV-zender + antennes, UHF lineair voor videorecorders, het hounen van HF-schakelingen, basisbreedteregeling, telefoonmengenheid. Prijs fl. 5,25
Nog redelijke voorraad aanwezig.

De portokosten bedragen per nummer Fl. 1,-. Betalingen op postgiro 3538279 t.n.v. J.Herps/FRM te Amsterdam. Bestelling is ook mogelijk d.m.v. postzegels in een gesloten enveloppe naar POSTBUS 10252, 1001 EG AMSTERDAM.

VRIJE RADIO & TV IN NEDERLAND

OPROEP AAN AMATEURS IN NEDERLAND EN BELGIE

Deze oproep is tot stand gekomen met medewerking van "Paloma" Music B.V.

Hier is dan eindelijk weer eens een kraheltje van luisteramateur "Scholekster". Het is alweer een tijdje geleden sinds de vorige reportage -ik meen die van "Disco Billy" uit Roosendaal-.

Ik heb daarna nog wat amateurs benaderd, hen zelfs nog bij een op bezoek geweest; door mijn beperkte tijd kon ik deze reportage niet afmaken en ze zouden zelf nog het een en ander op papier zetten. Vele malen heb ik ze opgeheld, maar tot op heden niets gehoord. Mij heeft het alleen geld gekost. Normaal geef ik daar niets om, maar nu ik die reportage niet kan afmaken wel. Bedankt, "Avelon"-Ridderkerk. Misschien benader ik de konkurrentie nog wel eens daar in Ridderkerk. Zo, die moest mij even van het hart, maar nu terzake.

Door mijn luisterrapporten in het FRM, kom ik met allerlei personen in contact, dmv telefoon of brief, zo ook met "Paloma" Music B.V. Ik hoor u al zeggen: "dat zegt me niets, nooit van gehoord". Misschien dat er onder u ook al zijn, die wel met deze B.V. kennis hebben gemaakt. Nu niet stoppen met lezen: ga door, u zult er geen spijt van hebben.

Paloma Music B.V. is tot stand gekomen doordat twee knapen (Gerrit-Jan Reenders en Ruud Wams) het zat waren om te werken voor een multinational (E.M.I.). Ze besloten om zelfstandig te beginnen. Het was toen 1979, een groot risico aangezien de economische omstandigheden. En toch werd er doorgezet, mede door het feit dat ze contact zochten met en medewerking kregen van een oude rot in het vak, namelijk John Woodhouse. Paloma Music was geboren.....

De eerste jaren waren zwaar, zeer zwaar, met vallen en opstaan. In heel oude auto's werd het hoofd hoven water gehouden. Er waren weinig financiële middelen, maar men gaf de moed niet op. Tot na enkele jaren het patroon ging veranderen: er kwamen wat successen, o.a. de Woodhouse LP "Lang leve de Opera" (wordt binnenkort opnieuw uitgebracht), The Shorts behoeven geen nadere uitleg, evenals The Cats.

Mede door die resultaten is Paloma Music B.V. uitgegroeid tot een redelijk succesvolle produktieaanschaap, die haar beste krachten zal blijven gebruiken voor de doorbraak van Nederlands talent. Bovendien hebben ze sinds kort een eigen label: LAVA Records. In Nederland, Frankrijk en Duitsland hebben ze momenteel singles op de markt van: Max Werner, Jay Delmore en Flavius. En er komen meer opdrachten, waarvan al op de markt zijn verschenen: "Een lied voor Oma" van de Rijnzangertjes, die aardig loopt, ondanks de medewerking in negatieve zin van de omroepen. (Hierbij moet nog vermeld worden, dat de amateurzenders de platen ca. 2 weken eerder krijgen dan de omroepen). Ook zijn onlangs uitgekomen: "Merci" van Jay Delmore en de Raspers met "Toverwoorden".

Nog dit jaar volgen twee duo's: Frans & Marsja met "Wonderful, mervallieux, wonderbar" en Jimmy & Cecylia met: "Veel geluk met veel plezier". Ook dit jaar nog of volgend jaar singles van Hank Elsink, Tokay, Rattle & Trost, Puchinello, Gerry Evers en Cooky Control. Tevens wordt er nog aan een paar LP-projecten gedacht. Dit alles verdient waardering. Waardering, die niet uit Hilversum komt, maar waar de hele amateur radiowereld wat aan zou kunnen doen en dan ook de kans daarvoor krijgt:



FRANS & MARSJA

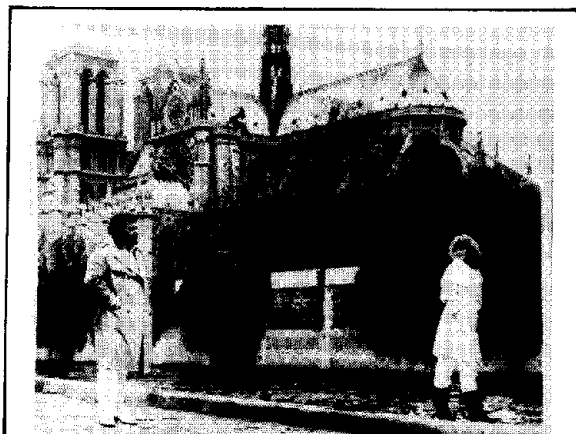

JAY DELMORE

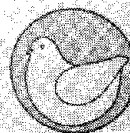

paloma music b.v.

Daarom zoekt luisteramateur "Scholekster" voor Paloma Music B.V. bijvoorbeeld serieuze stations, die graag voor promotie in aanmerking zouden willen komen. Men kan een briefje schrijven met wat gegevens over het betreffende station, in welke band men uitzendt (FM of MG; ze komen alletwee in aanmerking). Ook vrije radio's in de Belgische grensstreek kunnen schrijven. DX-stations komen niet in aanmerking.

U kunt schrijven naar:
LUISTERAMATEUR "SCHOLEKSTER",
MOLENDIJK 79,
3255 AM OUDE TONGE.

Na bepaalde tijd hoort u meer van ons. Uiteraard wordt er geselecteerd.

Met vriendelijke groeten:

RIEN VAN DIJK.

Radiopiraten uit de lucht

Van een onzer verslaggevers
AMSTERDAM, dinsdag

De politie heeft samen met de radiocontroledienst van de PTT drie illegale radiozenders uit de lucht gehaald.

Het zijn Radio Decibel, die vanuit een woning aan de Da Costakade de uitzendingen verzorgde, Radio IJrdum Sesi in de Tidorestraat en een naamloze radiozender, die vanuit een woning aan de Cornelis Krusemanstraat opereerde.

Blijkens nevenstaand artikel uit De Telegraaf van 17 juli jl. zit de R.C.D. deze zomer niet stil. Dit keer schijnt het toch menens te zijn met de eerder in diverse kranten verschenen dreigementen, dat de vrije radio's harder aangepakt zouden worden.

Eerder in diezelfde week was hier ter redactie al een telefoontje binnengekomen van "Star Radio" - Amsterdam, die voor de derde keer uit de lucht gehaald waren, waarbij ook de antennemast het moest ontgelden. Voor dit station betekent dat de definitieve sluiting, zoals hun woordvoerder mededeelde.

Maar misschien dat sommige medewerkers toch wel weer eens aan een station zullen beginnen in de toekomst. Voorlopig echter zullen we Star niet meer horen.

Ook alweer een tijdje niet meer te beluisteren geweest is "Atlantis" - Amsterdam, waarschijnlijk eveneens ten gevolge van de opsporingsacties.

In andere steden schijnt het al net zo ongunstig te zijn voor de vrije radiostations. In Den Haag bijvoorbeeld vindt de ene razzia na de andere plaats; hier echter zijn het 3 specifieke stations, die ledere keer weer de pineut zijn. Onder deze stations -uiteraard zouden we bijna zeggen- Hofstad Radio.



HET STUDIOPAND VAN RADIO DECIBEL IN AMSTERDAM.
HET LIJKT BELGIE WEL!!!!

RADIO BOLERO WIL POST

Ondanks de inbeslagnames en niet te vergeten de concurrentie van de "grote jongens" komen er ook in Amsterdam toch nog steeds nieuwe stations in de lucht. Radio Bolero is zo'n station met jonge, enthousiaste medewerkers, maar het is natuurlijk erg frustrerend, als je zo je hest doet en niet eens weet hoe ver je komt met je zender van 5 Watt. Daarom hierbij een oproep om -als je Radio Bolero kunt ontvangen- even te schrijven naar: Churchill-laan 59-1, Amsterdam. De uitzendingen beginnen elke zaterdag om 13.00 uur.

**IK BEN
EEN FAN VAN RADIO**



.. MOBY-DICK "
FM 101 MHZ

POSTBUS 283 7100 AG WINTERSWIJK

TE RUIL IN 4 KLEUREN

WAARSCHUWING!

Aan de lijst van inbeslagnames lijkt geen eind te komen: op donderdag 19 juli een telefoontje van Radio Airline in Amsterdam-Slotermeer, dat ook zij uit de lucht zijn gehaald.

Dit station wil hierbij een dringende waarschuwing richten aan andere stations, namelijk om de frequentie 107.3 MHz. vrij te houden.

In de overtuiging, dat de omroepband van 100 - 108 MHz. vrij is, hadden ze hun zender op bovengenoemde frequentie afgeregeld, maar bij de inbeslagname werd verteld, dat ze precies op een luchtvaartkanalen zaten en daarmee het vliegverkeer in gevaar brachten.

Volgens de woordvoerder van Airline zullen zij zelf deze fout niet meer maken en collega's zijn hierbij dus ook gewaarschuwd.....

ATOOM 2

Ook Rotterdam is weer een station rijker. Na veel problemen te hebben overwonnen (zender, antenne, stereocoder etc. etc.) is het er nu toch: station ATOOM 2 op FM 106.8 MHz. In stereo. Ik heb dit station een langere tijd heluisterd en echt, ze draaien erg goed. DJ's: Rinus v/d Laan, Cjubie da Costa, Ronald van Dijk, Rick de Lisa, Ronald v/d Plas. Muziekkeuze is zeer gevarieerd, afgewisseld met veel regio-Info. Ze doen niet mee aan de "top 40 mode", geven geen telefoonnummer door en doen dus ook geen hinderlijke telefoonspelletjes. Vooral Rinus v/d Laan doet veel voor het station: hij maakt bijna alle jingles en presenteert zeer leuke programma's, zoals "De v/d Laan Laat Maar Gaan Show", "DiscoTrain" en niet te vergeten de "v/d Laan Mag Niet Eten Show". Steengoed! Verder is er de alom zeer gewaardeerde Cjubie da Costa. Zijn programma heet "Da Costeren": heel veel goede muziek, afgewisseld met regio-informatie voor de omgeving Schiedamschenhoek. Kortom: erg goede programma's, goede DJ's en een elgen stationsblad (dat ik gratis in de bus ontving). Rotterdam is dus weer een goed station rijker. In stereo iedere woensdag van 9.00 t/m 18.00 uur. Het adres:

ATOOM 2, POSTBUS 28552, 3003 JB ROTTERDAM.

Top Format maakt er een hit van!

Nu ook gesproken commercials met * vakbekwame stemmen

uit de (STER)-reklame- en audiovisuele wereld.
* perfecte achtergrondmuziek in lengtes van 10, 20, 30, of 60 seconden.

* spektakulaire geluidseffekten.

Vraag ook naar onze 1984 jinglepakketten en onze gezongen reclamejingles.

Bel Ren Groot of Bart van Gogh bij Top Format Productions B.V.
Kenaupark 30, 2011 MT Haarlem. Tel. 023-320640/310522.

REKLAME
SPOTS

Zéer aantrekkelijke prijzen!



**RADIO
EUROPA**

**UITZENDINGEN: TUSSEN
7.00 - 19.00
OP ZAT-EN ZONDAG**

WILT U ADVERTEREN OF
REAGEREN, SCHRYF DAN NAAR
POSTBUS: 33717 D.H.

FM: **'YES' TO
100.5 MHz. EUROPE!!**

Radio Europa bestaat uit 8 leden. Wij zijn vier keer uit de lucht gehaald.

TECHNISCHE GEGEVENS:

Zender: 6 traps met in de eindtrap een MRF 238
Antenne: 12 meter mast. Hoogte vanaf de grond ca. 27 meter.
Scanner antenne.

Uitzendingen op zaterdag en zondag tussen 07.00 en 19.00 uur op 100.5 MHz.

STUDIO:

- 2 Draaitafels, merk Akai
- 1 Bandrecorder, Revox A77
- 1 Mikrofoon, Neumann
- 1 Mengtafel, Alecto
- 2 Jinglemachines, Spotmaster
- 1 Cassettedeck, Akai

Wij vragen DISCJOCKEYS: stuur een handje naar ons correspondentie-adres:
MARKELOSTRAAT 108, 2541 XC DEN HAAG.

DISCJOCKEYS WORDEN PER UUR BETAALD!

HOOGVLIET

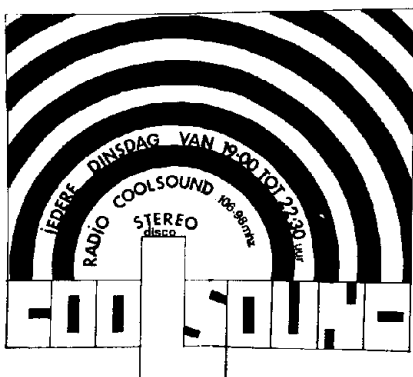

UIT DE WAARD

Hoe snel de situatie bij vrije TV kan veranderen, blijkt weer eens.
Eind juni stopte NOVA TV van de ene dag op de andere in verband met veiligheidsmaatregelen.
DOLBY stopte (voorlopig) met testen, TRIAX TV is niet meer te zien, SATELLIET TV uit Hoorn is gepakt..... dus een complete wantoestand hier in de kop.
Alleen ORION zendt nog enigzins regelmatig uit, terwijl R.N.T., POPULAIR EN COMTRON (een nieuwe) enkele malen per week hun uitzendingen hebben.

LIJST AUGUSTUS VRIJE T.V.:

		Gepakt	Vlgs.pr.	Onr.
SUNRISE TV	23 UHF		XX	
POPULAIR TV	25 UHF		XX	
R.N.T. TV	26 UHF		XX	
SATELLIET TV	30 UHF	XX		
LIBERTY TV	30 UHF			XX
COMTRON TV	35 UHF			XX
DIXY CANA TV	37 UHF			XX
SPOETNIK TV	37 UHF		XX	
ORION TV	42 UHF		XX	

Als alles meezit, dan is op het moment van verschijnen van dit blad ATLANTIC TV weer te zien na een afwezigheid van zo'n vier maanden!

Naar aanleiding van mijn vorige stukje heb ik een groot aantal positieve reacties gekregen, de advertentie met de videorecorder voor 1 plek niet meer gezien, zodat we deze "videobond" maar moeten gaan laten worden in haar eigen sop, want ook negatieve publiciteit is in zo'n geval "paarlen voor de zwijnen goolen".

Deze "Uit De Waard" is vrij kort vanwege vakantieverlofperiodes aan deze kant. Ik ben er hard aan toe (18 juli, 18 graden, bah!). Lekker 1 of 2 weekjes hoogtezon in Alkmaar of zo. Zie je tenminste nog wat hultenlandse toeristen. Of vindt u het zo leuk om uw huren ook nog op Hawaii tegen te komen?

Dus iedereen een prettige vakantie en tot volgende maand.
PETER VAN DIJK.

**EEN HANDICAP
BETEKENT:
EXTRA
AFGEKEURD!**



**Steun
JUUST
DAAROM
ons werk**
GIRO 625.000

minder kansen op sociaal contact, werk, vervoer, vorming, wonen, studie enz.

**AVO - DOET
wat écht nodig is**

Vraag informatie, word lid:
AVO-Nederland,
antwoordnr. 201,
3800 VB Amersfoort.
Tel. 033-63 52 14.

Rijnmond voor radio Atlantis



Met 50.000 handtekeningen verscheen Robert Rotgans (voorzitter) bij wethouder Van der Pols (achtergrond).

ROTTERDAM - Nico Haasbroek, van Radio Rijnmond, verklaarde gistermiddag aan Robert Rotgans (Paul van Delft van de illegale zender Atlantis) „geen moeilijkheden te verwachten wat betreft een eventuele samenwerking tussen Rijnmond en de Rotterdamse piraten hetzij dit geschiedt op wettelijke gronden.”

Directe aanleiding van dit gesprek tussen twee Rotterdamse radiofiguren was een advies van loco-burgemeester Henk van der Pols. Robert Rotgans, directeur van de Stichting Atlantis Omroep Organisatie overhandigde Van der Pols 50.000 handtekeningen van luisteraars. Nog eens 50.000 zijn door de Radio Controle Dienst in beslag genomen. Rotgans hoopt met deze handtekeningen van de gemeente een representativiteitsverklaring los te krijgen, waarmee dan weer een zendmachtiging bij het ministerie van WVC kan worden aangevraagd. Van der Pols noemde Atlantis een redelijke piraat met een gunstige frequentie en adviseerde de Stichting Atlantis een opening in de Rotterdamse ether te zoeken via de Stichting Lokale Omroep Rotterdam.

ROTTERDAM - In elk deel van de stad waar deze dagen activiteiten plaatsvonden, loopt wel een groepje enthousiaste Free Radio Rotterdam (FRR)-luisteraars handtekeningen te verzamelen. 35 jongens en meisjes hebben er in twee weken tijd al 17.000 opgehaald. Met deze handtekeningen wil FRR proberen een representativiteitsverklaring van het gemeentebestuur los te krijgen.

Deze verklaring zal dan aan het ministerie van WVC worden gestuurd met het

verzoek om een zendvergunning. FRR is het tweede grote Rotterdamse illegale radiostation dat op deze manier probeert uit de illegaliteit te komen. Reeds in een eerder stadium heeft Robert Rotgans van Radio Atlantis 50.000 handtekeningen op de werktafel van loco-burgemeester Henk van der Pols gedeponceerd.

Evenals Atlantis zal FRR contact opnemen met de Stichting Lokale Radio Omroep Rotterdam.

RADIO JINGLES

Top Format maakt jouw station tot een professioneel station!

- Top Format Productions creëert:
- jinglepakketten ● reclamejingles
 - gezongen dj.-namen
 - news intro's ● muzikale imago's

Wij produceren met gebruikmaking van solide Amerikaanse backing tracks.

N.B. Top Format produceert de TROS/Hilversum3-jingles, het Veronica-pakket, Avro's Toppop intro/extro + jingles, en vele anderen.

Op verzoek zenden wij prijzen en onze nieuwste demo-cassette.
(Kosten f 20,- incl. porto).

Top Format Productions B.V.
de meest professionele jingleproducent
in de Benelux.

Kenaupark 30, 2011 MT Haarlem.
Tel. 023-320640/310522.



FTM



Jingle machines

fa. simrek

Herenstraat 1^a - 3911 JA Rhenen
Telefoon 08376-6376

Ons model **FITCH T-101 FTM**,
zie test Disco DeeJay Service juni 1984,
wordt geleverd met **5 jaar garantie**,
en is uitermate geschikt voor:

- Ziekenomroepen
- Huisomroepen
- Lokale radiostations
- Discotheken enz.

Velen profiteren reeds van dit **laag geprijsde, professionele apparaat!**

Voor meer informatie/documentatie, bel of schrijf naar bovenstaand adres.

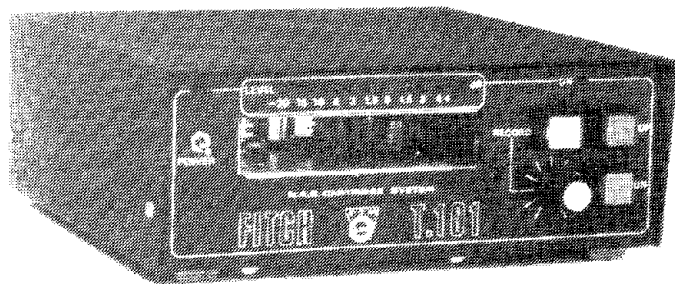

Player
Rec/Player

f 1179,-
f 2019,-

Alle prijzen zijn excl. BTW - Prijswijziging voor behouden

KORTE GOLF

23.06	07.20U.	DUBLIN	IERLAND	6910	34333
	08.20U.	TIME	ITALIE	7105	14222
	08.25U.	VICTORIA	DUITSLAND	7295	45333
24.06	09.00U.	BRITAIN RAD. INT.	UK	6225	24323
	10.10U.	KRYPTON	UK	6264	24222
	10.15U.	WESTSIDE INT.	IERLAND	6279	25122
	10.30U.	DUBLIN	IERLAND	6910	23222
	10.45U.	TIME	ITALIE	7105	23222
	10.50U.	SPOLETO	ITALIE	7140	23133
	10.55U.	VICTORIA	DUITSLAND	7295	44444
	11.00U.	APOLLO INT.	UK	7320	25222
	11.10U.	ENTERPRISE	NEDERLAND	7320	24222
	09.05U.	ABC TRAMORE	UK	7325	23222
	09.15U.	BIG BROTHER	UK	7330	24222
	10.05U.	WAVES INT.	FRANKRIJK	7340	23112
	10.15U.	KRISTEL	UK	7375	24222
	08.45U.	EUROPE INT.	ITALIE	9428	33223
30.06	13.20U.	EARTH	USA	7295	33333
	14.40U.	MILANO	ITALIE	7295	33333
01.07	09.15U.	WESTSIDE	IERLAND	6279	33222
	09.40U.	UNID (NOLAN?)	???	6290	43444
	08.25U.	XANADU	UK	6300	24122
	09.39U.	UNID	?(IERLAND?)	6340	45444
	09.45U.	DUBLIN	IERLAND	6910	35333
	09.00U.	TIME	ITALIE	7105	14111
	09.55U.	SPOLETO	ITALIE	7140	24223
	09.50U.	VICTORIA	DUITSLAND	7295	24333
	09.00U.	EARTH	USA	7295	24333
	10.25U.	MILANO	ITALIE	7295	24333
	10.30U.	BATIDA	DUITSLAND	7320	34222
	10.45U.	WAVES	FRANKRIJK	7340	33112
	10.50U.	EUROPE	ITALIE	7428	34112
	12.45U.	MARABU	DUITSLAND	7340	33112

VICTORIA, POSTBUS 19037, 3501 DA UTRECHT.

IERSE KORTE GOLF

Premier Radio is het Ierse station, dat af en toe op 6218 kHz. te helulsteren is; in Nederland echter niet zo vaak. De reden daarvoor werd door vele mensen vertaald als onkundig gebruik van de apparatuur. Premier Radio is een van de betere stations uit Ierland. Er is in de frekwentheid van de uitzendingen wel verbetering gekomen. Het station heeft m.n. in de maanden mei en juni bijna iedere zondag in de lucht gezeten. Niet in Nederland, maar vooral in Engeland bleek het signaal goed door te komen. De modulatie laat iets te wensen over, maar daar zal het station wel wat aan gaan doen. Het adres is: PREMIER RADIO, 139 BALLYFERMOT ROAD, DUBLIN 10, IRELAND.

Een ander station dat de laatste tijd nogal vaak te helulsteren is, heet Capital Radio. Het station zendt uit via de 48 m.b. Dat doen ze bijna allemaal daar. De frequentie is 6268 kHz. Zo af en toe zijn er wel problemen met andere stations. Radio Krypton is b.v. helemaal niet zo blij met Capital Radio en ook Spectrum World Broadcasting heeft het niet zo op met deze Ieren. Capital Radio start haar uitzendingen vaak rond 12.00 uur G.M.T. Het adres is: NORTH ST., SWORDS, CO DUBLIN.

Dat Ierland de laatste tijd helemaal fanatiek op korte golf vertegenwoordigd is, hewijst ook Westside Radio. Dit station is praktisch iedere zondag te helulsteren via 6280 kHz. Het adres is: 53, CHARLESTON ROAD, RANELAGH, DUBLIN 6.

Als we de hand opwaarts afwerken, dan komen we nog twee Ierse stations tegen, die het de laatste maanden bijzonder goed doen. Dublin Radio is natuurlijk wel bekend. Dat station zendt uit op 6910 kHz. en heeft soms bijzonder mooie resultaten. Op zondag wordt rond 09.00 uur het programma van World Music Radio uitgezonden en dat gebeurt ook via enkele andere frequenties. Het adres van W.M.R. is nog steeds: POSTBUS 4078, AMSTERDAM.

Dublin Radio brengt naast deze relaisuitzendingen uitsluitend eigen programma's. Het adres van Dublin Radio is: 58, INCHICORE ROAD, KILMAINHAM, DUBLIN 8.

Tenslotte een stukje terug in frequentie: op 6285 kHz. zendt tegenwoordig met een behoorlijk vermogen MI Amigo Radio uit. Dit station gebruikt hetzelfde adres als Capital Radio.

Ter afsluiting kunnen we uit Ierland nog even melden, dat Prince Terry heeft laten weten, dat het station uit de jaren '70: Radio Valleri, pogingen onderneemt om terug te keren in de ether. De vermoedelijke frequentie wordt 6260 en/of 6870 kHz. Een adres hebben we nog niet van dit station.

SCHOTSE KORTE GOLF

Een stille aangelegenheid. Sinds men dacht dat de wet al van kracht zou worden, is men niet meer in de lucht geweest, hoewel we een uitzondering moeten maken voor Weekend Music Radio. Het station maakt vermoedelijk op zondagmiddag nog wel eens een QSO-tje. Op 24 juni werd Weekend Music Radio echter wel gehoord bij monde van Jack Russell. Wat men voor de toekomst van plan is, weten wij op het ogenblik nog niet. De andere Schotse stations zwegen en er ziet er somber uit voor de vrije radioliefhebbers in die omgeving.

ENGELSE KORTE GOLF

Dit wordt de hoofdmoet. Het klinkt misschien wel gek, maar Engeland heeft nog altijd de meeste stations. Daarbij komt ook nog dat -als je het kaf van het koren hebt gescheld- je wat kwaliteit betreft louter en alleen Engelse stations overhoudt. De eerste de beste zou je Britain Radio International wel kunnen noemen. Goed, men heeft het een tijdje laten afweten, maar dat had ook zijn redenen. Roger Davis is wel iemand, die erg voorzichtig is en hij hield het station stil, toen Eastcoast Commercial Radio uit de lucht werd gehaald. Roger kreeg toen te horen dat ook zijn station op het verlanglijstje van de G.P.O. stond. Eastcoast Commercial was binnen de kortste keren terug, maar B.R.I. zweeg. Men ging wel gewoon door met het station als zodanig, want er werden allemaal maatregelen genomen. Zo werd er o.a. een nieuw adres gezocht voor de rapporten. Dat adres is wel gevonden, maar voorlopig wordt er geen gebruik van gemaakt.

FTM
Jingle machines

fa. simrek

Herenstraat 1* - 3911 JA Rhenen
Telefoon 08376-6376

Zeer professionele Broadcast Mengtafel. Met deze JD mengtafel, type RJD, is het probleem, te weinig tape/line kanalen, voorgoed verleden tijd

10 kanaals stereo mengtafel

Voor meer informatie/documentatie, bel of schrijf naar bovenstaand adres.

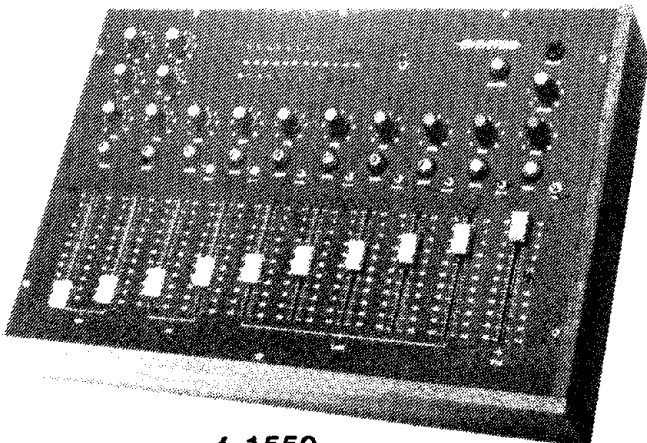

f 1559,-

Alle prijzen zijn excl. BTW - Prijswijziging voor behouden

Tot zolang kan men nog schrijven naar het adres VICTORIA ROAD. Natuurlijk wil Roger Davis wat betreft het nieuwe adres eerst de kat uit de boom kijken. Op 27 mei keerde Britain Radio Int. weer terug in de ether. De maand daarop was het station opnieuw te horen. Een zoveelste come-back voor het station, want men was een poosje terug ook al enige tijd uit de lucht. Toen dacht men dat het station gepakt was, omdat er een bijzonder plotseling einde aan de uitzendingen kwam. Er was hij het opzetten van de installatie een fout gemaakt. Zelfs bij B.R.I. dacht men, dat de hoel geconfiscieerd was. Laat in de middag reed men naar de zendlokatie en vond daar een complete zendinboedel, zonder dat er iemand aangezeten had. Men bleef toen even uit de lucht, waarna de G.P.O. tot akte overging en verschillende stations het zwijgen oplegde. Britain Radio Int. was daar natuurlijk niet bij. Nu is het station weer terug. Men gebruikt nog altijd dezelfde frequentie en dat is 6225 kHz.

Radio Kristel is een station, dat uitsluitend via Bank Holidays uitzendt. Zo'n dag was het op 28 mei. Dus was Radio Kristel paraat op 6230 kHz., een frequentie die men na een korte verhuizing is blijven gebruiken. Voorheen zond men wel eens uit via 6225 kHz. maar dat was niet zo leuk voor B.R.I. daar dit station dezelfde frequentie gebruikt. Radio Kristel zendt dus uit via 6230 kHz. en het adres is: 58, ALDERSBROOK ROAD, LONDON E12 5DY.

Radio Krypton was o.a. op 3 en 17 juni te heluisteren met een vrij goed signaal. Men is nog altijd niet zo erg tevreden over de resultaten. Er komt een beetje weinig post binnen en dat is voor een kortegolfstation helemaal niet leuk. Als frequentie gebruikt Radio Krypton Int. 6264 kHz. Omdat er te weinig post binnenkomt heeft men de uitzendingen via 7710 kHz. stopgezet. Men wil niet meer risico gaan nemen, als de luisteraars niet schrijven, maar misschien moeten de medewerkers het station eens doorlichten en wat aan de programma's -die overigens wel goed tot zeer goed zijn- veranderen. Mensen, die het station een briefje willen sturen, kunnen dat doen via 134, CHERTSEY ROAD, SURREY.

Opzienbarend berichtje uit Engeland: daar zendt sinds enkele maanden een station uit onder de naam Spectrum World Broadcasting en zij deden hun naam wel eer aan. Schreven we vorige maand nog, dat men met Pasen op verschillende frequenties een keer had uitgezonden om een marathon te doen. Daar zat o.a. 13.733 kHz. hij en daarop kwamen geen reacties. Dat klopte natuurlijk wel, want die reacties moesten van ver komen. Spectrum World Broadcasting is het eerste station, dat rapporten ontving uit NIEUW-ZEELAND! En die kwamen binnen voor de uitzendingen via 7710 en 13733 kHz. Voor de eerstgenoemde frequentie kreeg men ook een rapport binnen uit de States, dus de marathon kan als geslaagd worden beschouwd. Het is een unicum, dat er rapporten binnenkwamen uit deze delen van de wereld, terwijl de condities helemaal niet zo gunstig leken. Uit Europa kwamen b.v. maar weinig rapporten binnen en voor 13.733 kHz. zelfs niet eentje. Ook de tijd van het jaar was niet helemaal de beste om zo'n uitzending te doen, maar het is Spectrum World Broadcasting gelukt en dat is dan ook wel een felicitatie waard. Voor het adres kunnen jullie kijken bij Krypton.

Radio Eastcoast Commercial werd heluisterd op 6280 kHz. Dat was op een zaterdag. Er werd een uitzending gedaan op 2 juni. Eastcoast wil als het enigzins mogelijk is spoedig helemaal terug zijn met de bekende programmering en op de zaterdagen, waarop het station altijd al in de lucht was.

Wederom een terugkeer van Radio Caroline S.W. In het verleden was dit station veelvuldig in de lucht. Men vertelde toen dat -zodra de zeezender van dezelfde naam in de ether zou komen- het kortegolfstation zou ophouden te bestaan. Dat gebeurde dus twee keer, omdat men toen in de veronderstelling was dat de zeezender in de lucht zou komen. Maar dat bleef uit zodat het KG-station een lang leven kreeg. Toen de zeezender terugkwam, was Caroline S.W. al verleden tijd, want Freddy Archer was het hehoorlijk zat. Hij werd een keer veroordeeld tot het betalen van een forse boete omdat hij illegale praktijken had ondernomen. De zender was toen ook inbeslaggenomen. Op 28 mei keerde het station weer terug. Wat de toekomstplannen zijn, weten we niet. Het adres is: P.O.BOX 3, BRANDON, SUFFOLK.

Radio Apollo Int. was ook weer een keer te horen. Op 3 juni werd er getest vanaf de welbekende Scott-base. Deze test vond plaats op 7320 kHz. maar later werd het station ook gehoord op 7330 kHz. omdat Radio Enoch plotseling in de

ether gekomen was en klem tegen het signaal van Apollo aanzat. Op 17 juni werd er een nieuwe testuitzending gepland; deze zou samenvallen met de uitzending van Radio 48 Int. Op die dag was er echter niets te horen. Ondertussen was al gebleken dat Dave Scott de uitzending van 3/6 ten onrechte onderbrak, want er stroomden toch zo'n 25 brieven binnen. Op 24 juni was Apollo weer in de ether. Dit keer koos men voor 7320 kHz. Het signaal was in de gehele U.K. knalhard, maar op het continent kon men het signaal nauwelijks horen. Een beetje 'n tegenvaller. Radio Apollo Int. wil ook graag wat meer post hebben uit Europa. Het adres is: POSTFACH 700 825, D-2820 BREMEN 75, B.R.D. of -voor zolang het nog duurt: P.O.BOX 319, ORPINGTON, U.K.

Radio 48 International is ook niet in de lucht geweest, hoewel duidelijk was dat het station in co-operatie met Apollo een uitzending zou gaan verzorgen. Misschien binnenkort. Het adres van Radio 48 Int. is: POSTBUS 19074, 3501 DB UTRECHT, NEDERLAND.

Wel is van Radio 48 bekend, dat het station in de lucht is geweest met een kortegolfantennetje van zeer geringe afmeting. Daarmee werden een paar QSO-tjes gedraaid, maar veel resultaten leverde dit avontuur niet op. Radio Enoch blokkeerde het signaal van Radio Apollo toen het plotseling uitzendingen startte op 7327 kHz. in de 41 m.h. Een adres hebben we niet van Enoch.

RADIO MIRAGE

INTERNATIONAL

Radio Mirage kwam op 24 juni ook in de lucht. Toen keerde het station terug na een tijdelijke afwezigheid. Men had een poosje moeten wachten op onderdelen voor de zender. Ook toen werd Radio Apollo het slachtoffer, maar de mensen van Mirage hadden e.e.a. wel vrij vlot in de gaten en men verliet tijdelijk de ether. Meer over Radio Mirage wat later in dit nieuws.

Nog even een nieuwtje van Radio Kristel: het station hield op 24 juni een testuitzending in de 41 m.h. Men was de laatste tijd niet meer zo tevreden over de oude frequentie. Dat is wat wij ontvingen nadat het station voor het eerst op deze frequentie te horen was geweest, maar het bleek allemaal wel een vergissing te zijn. Radio KRISTEL moet CRITAL Radio zijn en men testte voor het eerst in de 41 m.h. Wat de resultaten van de uitzending waren is nog niet bekend momenteel, maar vast staat dat het station vervoerderde plannen heeft om in de toekomst iedere zondag in de ether te komen. Het adres van deze nieuwbakken piraat is: 27, WEST STREET, SOUTH ELNSALL, PONTEFRAC, WEST YORKSHIRE, ENGLAND. En dat was dan het nieuws uit de U.K. De andere stations zullen we apart behandelen:

RADIO XANADU

Dit station was op 1 juli te horen maar we geven het station een beetje meer aandacht, daar men bekend had gemaakt dat het definitief afgelopen zou zijn met ze. Men gooit het hijltje erbij neer. E.e.a. werd op 3 juni al tijdens de uitzending aangekondigd. Een tegenvaller voor de fans van het station want men kreeg steeds meer vat op de betere programma's. De medewerkers van Xanadu vinden het niet langer verantwoord om door te gaan met het station als de Britse overheid tot het besluit is gekomen dat het nu maar eens afgelopen moet zijn en alle piraten de oorlog verklaart. Een laatste brief kan nog naar: 42, NORTHCOTE ROAD, WEST CROYDON, ENGLAND.

RADIO WAVES INTERNATIONAL

Een station uit Frankrijk dat naast de eigen programma's ook zendtijd verhuurt aan andere stations. Radio Waves Int. zendt voorlopig uit via 7340 kHz. en daarvan profiteren ook stations als Radio Pacific en Radio Maribu, die beiden de vergaarbak (POSTFACH 700 825, D-2820 BREMEN 75, B.R.D.) als contactadres gebruiken. Voor zover de berichten kloppen, zouden er in de toekomst nog wel meer stations via Radio Waves in de lucht komen. Het adres van Waves is: B.P. 130, F-92504 RUEIL MALMAISSON, CEDEX, FRANCE.

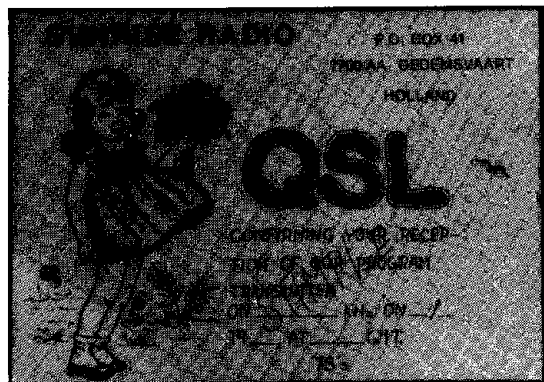

Dit Zweedse station is nog altijd verknocht aan de 26 m.h. Men wil in de toekomst weer iedere eerste zondag van de maand gaan uitzenden op de frequentie van 11.416 kHz. Vroeger deed men dat ook wel eens op vrijdag en op zaterdag. Radio Sunrise gebruikt de bekende piratenPOSTBUS 41, 7700 AA DEDEMSVAART, NEDERLAND.



RADIO 101

Dit is een station uit Duitsland, dat we moeten het niet verwarren met het gelijknamige station in Italië. Op 10 en 11 juni was dit Duitse station in de lucht met een redelijk signaal. Men zendt uit op 7450 kHz, en op deze dagen werden tevens de uitzendingen van Radio Marabu gerelayed. Radio Marabu maakt gebruik van het "Bremen-adres". Radio 101 is te bereiken via: POSTLAGERND, D-4180 GOCH, B.R.D., maar de laatste tijd kan het station ook aangeschreven worden via POSTFACH 2, B-4680 GEMMENICH, BELGIË.

RADIO SYLVIA INTERNATIONAL

We schreven vorige maand ook al over dit station, maar er blijft nieuws komen uit Duitsland. Radio Sylvia Int. gaat nu zeer zeker vaker uitzendingen verzorgen. Er zijn veel goede reacties binnengekomen, hoewel voornamelijk uit Duitsland. Men zal hoogstwaarschijnlijk gewoon doorgaan met de reeds eerder gebruikte frequentie 6225 kHz. Hopelijk houdt men wel in de gaten dat er meer stations zijn die van deze frequentie gebruik maken. Het adres is: POSTFACH 600 431, D-2000 HAMBURG, B.R.D.

RADIO ENTERPRISE INTERNATIONAL

Dit is een Nederlands station dat via andere stations uitzendingen verzorgt. De afgelopen jaren of eigenlijk het afgelopen jaar gebeurde dat hoofdzakelijk via Radio Apollo International. Op 24 juni was er weer zo'n uitzending, die wel een redelijk resultaat in de U.K. opleverde, maar door omstandigheden niet in de rest van Europa. Radio Enterprise kreeg maar bitter weinig rapporten binnen maar gaat vol goede moed verder. In de toekomst kijken bij dit station heeft eigenlijk helemaal geen zin, want er verandert regelmatig iets. Er komen nog wel meer uitzendingen. Zo wil Dave Scott van Apollo het programma herhalen, daar er dus maar weinig rapporten binnenkwamen. Daarnaast wil hij meer voor Enterprise gaan doen. Er ligt ook al een nieuw programma klaar en men heeft inmiddels pogingen gedaan om stations in de U.S.A. zo gek te krijgen de uitzendingen van Radio Enterprise daar te verzorgen. De paar mensen, die het station

n.a.v. de laatste uitzending schreven hebben een leuk verrassingspakket gekregen. Er zat naast de nodige informatie ook een foto bij van het zendschip van Radio Caroline. Het adres van Radio Enterprise, dat waarschijnlijk de derde week (kan ook een weekje eerder zijn) weer te horen is via Radio Apollo Int. is: POSTBUS 19074, 3501 DB UTRECHT, NEDERLAND.

U.S.A.

De afgelopen maanden hebben verschillende piraten in de U.S.A. een poging gedaan de oude wereld te bereiken via de radiogolven. Radio Clandestine was een van die stations, maar op het ogenblik zijn nog geen resultaten bekend. Er werd door dit station uitgezonden op 7355 kHz. en op 11.850 Khz.

Een andere Amerikaanse piraat is K.M.A. Dit station zendt tegenwoordig regelmatig uit op 7410 kHz.

K.O.R.P. op 7425 kHz. en K.P.R.C. zijn wat minder regelmatig. Datzelfde geldt ook voor Radio Free Insanity. Maar van deze stations mogen we komende winter -en daar moeten we nog maar even niet aan denken- tests op Europa verwachten.

RADIO MIRAGE

Een station dat de post naar Noorwegen laat sturen. Radio Mirage kwam op 24 juni in de lucht en drukte een behoorlijk beetje tegen het signaal van Radio Apollo aan. Men besloot hierop de ether even te verlaten om enkele minuten later terug te keren op 7350 kHz. waar het resultaat natuurlijk ook meteen een stuk beter werd. Op 1 juli was Radio Mirage weer te beluisteren. Dit keer was men weer terug op 7320 kHz. met een redelijk signaal. Later werd er nog iets gehoord op 6230 kHz. Men deed daar wat rapportjes en inmiddels weet iedereen dat de 48 m.h. in de U.K. heilig is en dus was men daar helemaal niet te spreken over het gedrag van Radio Mirage. Het leidde tot enkele bijzonder negatieve rapporten uit het Verenigd Koninkrijk. Maar Radio Mirage zal zich hierdoor wel niet uit het veld laten slaan. Er zal dus wel meer te verwachten zijn van dit Noorse station. Adres: POSTBOKS 2778, ELVERHOY, N-9001 TROMSO, NORWAY.

RADIO EARTH INTERNATIONAL

Een nieuwe is het niet helemaal. Het station bestaat al een poosje en is zelfs al diverse malen gehoord, daar men zendtijd huurt bij World Radio New Orleans, een station dat enkele jaren geleden opgezet werd als het grote commerciële kortegolfstation maar totaal niet uit de verf kwam. W.R.N.O. moet nu zendtijd verhuren om er niet onderdoor te gaan en Radio Earth International is een van die stations. Verder zijn er via W.R.N.O. verscheiden predikanten te horen. Radio Earth schijnt het wel lekker te doen, want men heeft er tegenwoordig nog maar een station bijgenomen waarop men zendtijd huurt. Radio Earth werd gehoord op 7295 kHz. en dan weten we allemaal, dat de relay gehoord via Radio Milano International uit Italië. Op welke tijden Radio Earth in de toekomst via Milano zal uitzenden is niet bekend. De Italianen moeten tenslotte ook rekening houden met Radio Victoria International uit Duitsland, maar wie Radio Earth Int. wil beluisteren, moet het maar eens proberen op 6185 kHz. want daar zit het station regelmatig via W.R.N.O. Het adres hebben we helaas niet kunnen ontcijferen.

RADIO BIG BROTHER

Wederom een geheel nieuw station. En weer uit Duitsland. Vorige maand de premiere van Radio Sylvia, nu kunnen we Radio Big Brother aankondigen. Het station was ook al op die zondag in juni, de 24e, in de lucht en ook B.B. had een plekje in de 41 m.h. gezocht. Er werden regelmatige uitzendingen aangekondigd. Voordat het echter zover is, zal de zomer wel tegen haar einde lopen. Radio Big Brother testte die dag op 7330 kHz. De medewerkers van Radio Big Brother hebben we een leuke Engelse naam bedacht voor het station, maar de programma's zullen zich toch hoofdzakelijk gaan richten op de luisteraars uit Duitsland.

OSL

Er zijn weer enige stations, die zich niet helemaal aan de regels houden. Zij vragen in hun programma's om rapporten en om dan een antwoord terug te krijgen, moeten er dan twee International Reply Coupons worden bijgesloten. De meeste stations leveren deze waardepapertjes in en krijgen in ruil postzegels. Drie stations deden dat waarschijnlijk ook wel, maar zij voldeden toch niet aan de normen. Radio Black Fox zendt niet zo vaak uit; een half jaar geleden gebeurde dat wel en er zullen best wel rapporten ontvangen zijn bij dit station. We hebben nu uit verschillende richtingen verzoeken ontvangen omtrent informatie over het station. Er zijn mensen die denken dat het station al helemaal niet meer be-

staat. Of dit inderdaad het geval is, weten wij niet. Wat we wel weten is, dat verschillende van die verzoeken kwamen naar aanleiding van het niet ontvangen van een antwoord. Een beetje gek, want de meeste Engelse stations zijn hun luisteraars toch wel trouw. Radio Black Fox blijkt niet. En er zijn er meer.....

County Radio testte ruim een half jaar geleden ook een keer op 7350 kHz. Ook de medewerkers van dit station vroegen om berichten en van dit station komen eveneens berichten binnen dat men geen antwoord kreeg.

Tenslotte in dit rijtje Scandinavian Free Radio. Zij kregen hun post ook al ruim een half jaar geleden binnen, maar van hen werd taal noch teken ontvangen.

Een ander verhaal is dat van Radio Kristel, het station dat alleen met Bank Holidays uitzendt. Radio Kristel is door de QSL-kaarten heen. Men heeft nieuwe besteld, maar deze zijn nog niet binnen. Om de luisteraars toch snel te kunnen antwoorden heeft men nu een infosheet en daarnaast krijgt iedere schrijver een persoonlijke brief. En zo hoort het!

A.B.C. TRAMORE

Dit station doet een beetje vreemd. Op 17 juni was het te beluisteren via de 41 m.h. op 7325 kHz. Er werden programma's ten gehore gebracht die op hetzelfde moment via de FM en de middengolf frequenties van het station uitgezonden werden. Een adres hebben we ook nog niet. Misschien heeft het station helemaal geen weet van de uitzendingen via de korte golf. Verschillende andere stations hadden dat ook niet toen zij via 7710 kHz. te beluisteren waren via de zender die benut wordt door Spectrum Broadcasting en Radio Krypton. We zijn benieuwd wat er in de toekomst van het station te horen zal zijn.

RADIO CRYSTAL SHIP

We gaan voor deze piraat nog even terug naar de U.S.A. Radio Crystal Ship is een station in de buurt van Minneapolis. Er worden regelmatig uitzendingen gedaan en het station schijnt

al in Europa ontvangen geweest te zijn. De presentatie is helemaal in de Engelse taal. Er wordt veel om rapporten gevraagd en daar heeft men een adres voor. Dat adres hebben wij niet, maar misschien kan iemand, die het station ontvangen heeft, ons daaraan helpen. Er wordt meestal rond 04.30 uur G.M.T. uitgezonden op een frequentie in de 41 m.h., namelijk 7426 kHz.

RADIO TITANIC

Een gouwe ouwe. Het station is de afgelopen jaren bijna niet meer te beluisteren geweest maar bestaat echt nog altijd. Radio Titanic int. hoopt binnenkort haar 9e verjaardag te vieren. Men wil dat ultraard middels een uitzending doen, maar hoe dat allemaal moet gaan, weten de medewerkers nog niet. Zij willen graag zelf een uitzending verzorgen, maar hebben een beetje last van angst. Derhalve onderzoekt men of het mogelijk is om via een ander station de verjaardag te vieren. Radio Titanic wordt 9 jaar en de felicitaties kunnen gestuurd worden naar POSTBUS 41, DEDEMSVAART.

RADIO AVALANCHE

Ook dit station staat weer op het punt terug te keren in de ether. Radio Avalanche stopt veel onbekend werk in haar uitzendingen. Daar wil men nu weer mee doorgaan. Radio Avalanche heeft ook een nieuw adres gevonden, maar dat is nog niet bekend gemaakt. Men wil eerst een station vinden, dat de uitzendingen voor Avalanche kan verzorgen daar de medewerkers zelf niet over een zender beschikken. In de toekomst kunnen we dus weer wat van Radio Avalanche verwachten.

Tot zover het nieuws. Iedereen, die meewerkte, bedankt. De postbus staat nog altijd open voor iedereen die maar iets te vragen heeft of mede te delen. Ook jouw ontvangsten kunnen verwerkt worden dus stuur ze gerust op. Tot volgende maand.

LUISTERSTATION VICTORIA, POSTBUS 19037, 3501 DB UTRECHT.

THE RADIO APOLLO INTERNATIONAL STORY

Tekst: Victoria

(foto's: Dave Scott)

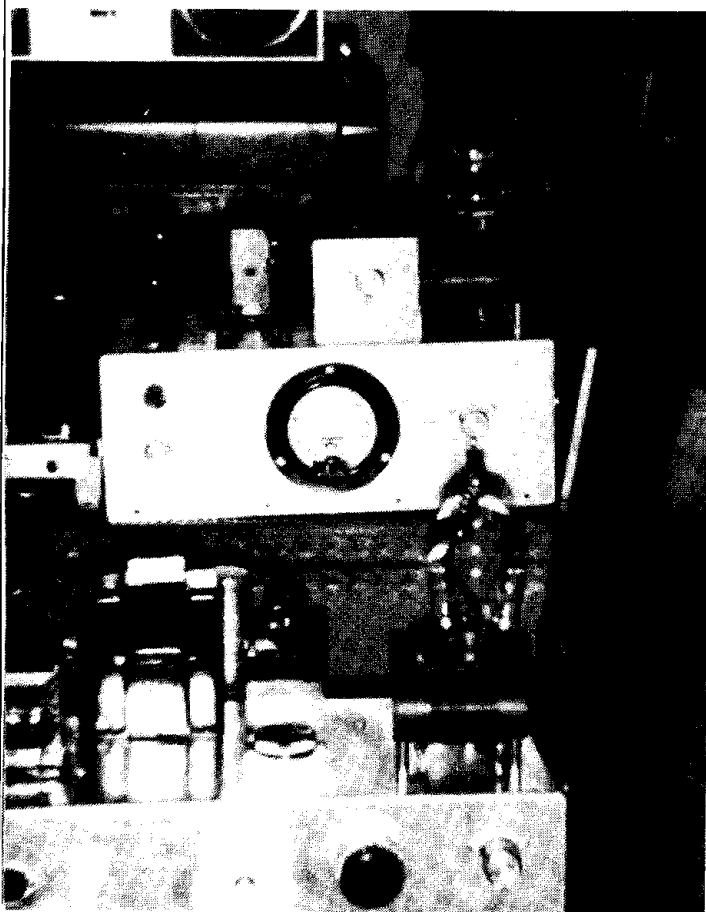

De zenders: boven 20 W., onder 30 W.

Het werd wel weer eens tijd dat er een station wat uitgebreider aan bod kwam in het FRM. Voor het gemak hebben we voor Radio Apollo International gekozen. We onderhouden een goede relatie met dit station en daarnaast is het ook een van de meest toonaangevende stations.

Vorige maand hebben we allemaal kunnen lezen dat het station gekozen werd tot nr.1 in Engeland. Dat is behoorlijk als je nagaat dat er in dat land best wel meer goede stations zijn. We hoeven alleen maar Radio Eastcoast Commercial en Britain Radio International te noemen. Na iedere uitzending van het station komt er erg veel post binnen. Dat is een goed teken, Radio Apollo is erg populair.

EEN TERUGBLIK

Dave Scott luisterde al een aantal jaren naar de piraten die via de kortegolffbanden uitzonden. DX-en was zijn hobby. Hij had ook zijn favoriete stations maar vond op een bepaald moment dat wat de meeste stations deden ook wel door hemzelf gedaan kon worden. We spreken nu van het jaar 1981. Dave ging op zoek naar een zender, een lokatie e.d. Met wat vrienden werd alle apparatuur aangeschaft en Radio Apollo kon beginnen. Op 31 januari 1982 was de eerste uitzending van RAI. Een geweldig succes werd dit echter niet want al spoedig bleek dat niet alle apparatuur naar behoren functioneerde. Na ongeveer 5 minuten werd de plug weer losgemaakt. De eerste uitzending was voorbij. Enorm veel werk voor een paar minuten uitzending. Dave Scott kon alleen een van zijn favoriete groepen ten gehore brengen; toen was het over. Die eerste uitzending vond plaats op 6264 kHz. Er werd een technicus gezocht en gevonden. Deze rotzooide een poosje met de zender en enkele maanden later was Apollo weer terug, en weer op dezelfde frequentie.

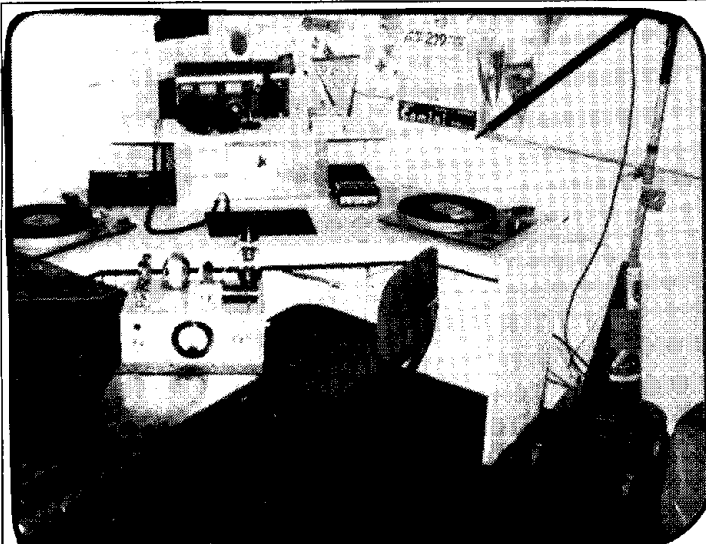

De uitzending werd dit keer wel een succes hoewel men de programma's amateuristisch in elkaar had gedraaid. Er kwam een grote hoeveelheid post binnen. Dave Scott zou alle post beantwoorden en dat heeft hij toen ook geweten. Maar hij raakte wel op dreef want er volgden meer uitzendingen en met steeds betere resultaten. Apollo had zich in korte tijd een vaste plaats weten te verschaffen. Na een paar maanden werden de kondities op eerder genoemde frekwentie slechter. De ontvangstkwaliteit liep terug en dit had tot gevolg dat er minder brieven binnen kwamen dan voorheen. Je kan als station gewoon doorgaan. Je kunt echter ook een ander en beter plekje zoeken. Dat deed Apollo en men keerde terug op 6200 kHz. De kwaliteit van de programma's was inmiddels aanzienlijk verbeterd daar men de eigen programma's kritisch beluisterde en ook andere stations uit een ander oogpunt zagen. De nieuwe frekwentie bleek een lekkere lege plek te zijn. Er waren meteen ook meer mensen die het station ontvingen en een rapportje instuurden. Apollo werd erg populair en andere stations vonden dat blijkbaar maar niets. Er waren enkele stations die ook uitweken naar 6200 kHz. of naaste omgeving. Hierdoor ontstond verschillende keren storing omdat niet iedere zender zo goed was afgeregeld dat men vlak naast een ander station kon gaan zitten zonder dat daar problemen van kwamen. Apollo kreeg dus nu met een ander probleem te maken; storing door andere stations. Dave Scott luisterde ook naar deze stations en schreef ze allen aan om op die manier tot een overeenkomst te komen. Ieder station zijn eigen Zondag op die frekwentie, maar veel resultaat leverde dat niet op. de storing bleef en er kwam er zelfs een bij die met een erg groot vermogen ging werken. Toen waren alle andere stations kansloos. Apollo zond in die dagen uit met 20 Watt en als een station als Radio Delmare daar een paar honderd Watt tegenover zet is een station met een 20 Watt zender natuurlijk kansloos. Hoewel Apollo eerst nog wel even doorging waren de resultaten met name op het Continent zoals de Engelsen dat zo mooi zeggen, schrikbared slecht. Er werd dus maar besloten om weer naar een andere frekwentie uit te kijken.

DE TWEDE VERHUIZING

Radio Apollo ging dus op de vlucht voor Radio Delmare. In de UK wist men nog wel dat het station bestond, maar in de rest van Europa dacht men al dat het station, zoals zovelen voor hen, gewoon maar gestopt was. Gestopt zonder eerst een berichtje te geven of een echte afscheidsshow te maken. Maar Apollo was er nog steeds. Dat bleek enkele maanden

later toen het station opdook op een nieuwe frekwentie. Veel mensen hoorden de tests van Radio Apollo International in de 48 meterband. De resultaten waren echter maar matig zodat men besloot om een andere band te kiezen. Uiteindelijk kwam men enkele weken later op 7330 kHz. uit in de 48 meterband alwaar de resultaten beter waren.

In Europa, dat continent van de Engelsen, werd het station waanzinnig hard ontvangen, maar in de UK bleken de resultaten aanzienlijk minder. Op dat moment verkoos Radio Apollo een goede ontvangst in de UK boven die op het Continent. Er werd dus verder gezocht terwijl men wel op 7330 kHz. bleef uitzenden. Engelsen blijken nu eenmaal meer naar de 48 meterband te luisteren en dus werd er af en toe ook in deze band uitgezonden. De uitzendingen in de 48 meterband vonden dan soms ook plaats op 6200 kHz. Maar dan wel als Radio Delmare uit België niet in de lucht was want anders was de ontvangst toch minimaal. Naast deze uitzendingen waren er nog allerlei tests op 7400 kHz. en andere frekwenties. Met name die tests op 7400 kHz. kwamen op het continent keihard door. In Engeland was het station echter amper te ontvangen op die frekwentie dus werd er weer een golfengte doorgestreept. Inmiddels hadden de programma's een soort facelift gehad. Dave Scott, die zich toch altijd al onderscheidde als een fanatiek DX-er, startte een DX-show die al spoedig honderden luisteraars trok. Het programma zat dan ook altijd goed in elkaar. Radio Apollo trok hierdoor weer meer luisteraars. En men dacht weer aan uitbreiding van het station.

Wordt vervolgd



Jingle machines

fa. simrek

Herenstraat 1^a - 3911 JA Rhenen
Telefoon 08376-6376

SNELSTART DRAAITAFEL

Hier ziet u afgebeeld het revolutionaire snelstartstelsel KWIKDISK voor elk type draaitafel. Met behulp van deze kwikdisk wordt elke draaitafel binnen 10 minuten een **snelstartdraaitafel**. Deze montage is door iedereen uit te voeren.

Voor meer informatie/documentatie, bel of schrijf naar bovenstaand adres.



f 209,-

Alle prijzen zijn excl. BTW - Prijswijziging voor behouden

RADIO VICTORIA

Postfach 12 14

De Europese Middengolf

D-6380 Bad Homburg 1

Hierbij een antwoord op de brief van JACOB BOSSCHA uit JOURE in het FRM 6/'84 op pagina 18, dat van algemeen belang kan zijn:

CAROLINE: WAAROM 963 kHz.?

De brief toont duidelijk dat de persoon, die hem schreef, geen verstand heeft van de technische aspecten van de radio, propagatieverschijnselen etc. Welnu: een tijd geleden waren er nog genoeg frequenties vrij om eventueel een offshorestation op te beginnen, maar meer en meer IBA-stations nemen deze frequenties in beslag, zodat het op het ogenblik bijna onmogelijk is op een frequentie uit te zenden zonder op het kanaal ernaast een IBA-of BBC-station te vinden. Ook niet te verwaarlozen zijn de Benelux, Frankrijk, Duitsland, Scandinavië plus stations met groot vermogen in het Zuiden van Europa (Italië).

Er zijn dus maar enkele frequenties beschikbaar voor echte offshore radio en de situatie op de middengolf is momenteel slechter dan ooit: de tijd dat RNI en Caroline op het vasteland goed ontvangen konden worden, is definitief voorbij..... sinds het hele middengolfspectrum op het eind van de jaren '70 is herzien. Het resultaat hiervan is, dat men nu op welke frequentie dan ook wel een station vindt in het Noorden, Westen, Oosten en Zuiden van Europa. Het is bijna onmogelijk er nog "door te komen".

Ook is het normaal op de middengolf, dat gedurende de nacht/donker je door de propagatie andere stations hoort. Dit effect wordt gebruikt door buitenlandse stations, zoals Radio Moskou (1323/1385), Radio Tirana (1458/1395), de BBC (1296), Radio Praag (1287) en anderen.

Als de heer Bosscha op 963 kHz. had geluisterd, voordat Radio Caroline deze frequentie opnieuw in gebruik nam, zou hij daar Helsinki hebben gevonden, uitzendend vanuit Finland in het Engels voor Europa! (Dit station is er nog steeds, maar nu bijna niet meer te ontvangen). Op 963 kHz. zit ook een 500 kW. zender vanuit Bulgarije, die door luisteraars in Midden-Europa wordt ontvangen met Caroline erdoorheen. Verder nog een station met laag vermogen in Joegoslavië, waar de Italiaanse luisteraars last van hebben en niet te vergeten een 100 kW zender vanuit Tunis in het Frans met popmuziek.....

De Caroline organisatie heeft deze frequentie opnieuw gekozen, omdat Helsinki normaal ver genoeg weg zit en het enige storende signaal in Noord-Europa is. Rekening houdend met de hoogte van de antenne was dit ook de hoogst mogelijke frequentie in het middengolfspectrum. Een nog hogere antenne zou breken als er storm is en normaliter heb je een kwart van de golflengte nodig ($311.5 : 4 = 78$ meter in het geval van Caroline). Dit is ook de reden, waarom Laser een andere constructie moest kiezen!



1 OF 2 kHz. VERSCHUIVEN? WAANZIN!!!!

Maar wat werkelijk te gek is, is het advies om 1 of 2 kHz. omhoog te gaan in frequentie om interferentie te vermijden! Het tegengestelde zou juist bereikt worden! Alle stations in Europa zenden op een afstand van 9 kHz. van elkaar uit, wat betekent dat de naastliggende frequentie van Caroline naar boven 972 kHz. is, waar NDR Hamburg, dat zeer sterke Duitse station, op uitzendt. Naar beneden 954 kHz. maar, beste lezer, is jouw radio zo slecht, dat je de Britse IBA-stations Radio Wyvern vanuit Heresford en Devonair Radio vanuit Torbay daar niet kunt horen? En waarom denk je, dat het station Northdown Radio uit Kent -na op 954 kHz. getest te hebben- uiteindelijk op 1242 kHz. ging uitzenden? Wel, simpelweg omdat er reeds interferentie van Caroline wordt ondervonden op de bovenliggende kanalen! Wat denk je, dat er gebeurt als Caroline werkelijk nog 1 of 2 kHz. ophoog zou gaan? Nog meer interferentie voor de IBA-stations en absoluut GEEN vooruitgang voor jou als luisteraar: omdat het werken buiten de frequentie automatisch konstant een zeer vervelend fluitsignaal zou veroorzaken. En een dergelijke actie zou werkelijke piraterij betekenen, omdat men dan op een niet-officiële frequentie zou werken tegen het Verdrag van Geneve in. (Het verdrag, waarbij de indeling en gebruik van middengolffrequenties in Europa, Afrika en Azië is vastgesteld). Ook zou er enorm veel storing veroorzaakt worden bij de andere gebruikers op twee frequenties (963 en 954 kHz. in dat geval) en waarschijnlijk zou men zich daarmee overleveren aan acties van de G.P.O. omdat men ze dan een reden zou geven het Carolinesignaal te JAMMEN.....

Voor zover ik me kan herinneren, zijn er slechts 2 stations geweest in de geschiedenis van de offshore radio, die op een gedeelde frequentie (tussen twee officiële kanalen) uitgezonden hebben: Radio London "Big L" in hun laatste jaar 1967 op 1137.5 kHz. (tussen 1133 Zagreb/Joegoslavië en 1142 AFN/-Bremen) en MI Amigo 272 op 1100 kHz. in 1978. Ik ben er zeker van, dat de autoriteiten maatregelen hadden genomen tegen deze laatste MI Amigo, als dit station langer in de lucht was gebleven en als het ook tijdens de avond- en nachtelijke uren had uitgezonden. (Normaal gingen ze tijdig de lucht uit om fluitsignalen te voorkomen gedurende de schemering en nacht).

Bij Radio London in 1967 lag de situatie anders: toen was nog het oude Verdrag van Geneve van kracht, waarbij de frequentie-indeling iets anders was dan tegenwoordig (tot 1977, toen het nieuwe middengolffplan werd geïntroduceerd was de tegenwoordige 963 kHz. eigenlijk 962 kHz.!).

Ik hoop, dat ik hiermee de luisteraar en misschien ook andere lezers -die technisch niet zo goed op de hoogte zijn- een goede kijk op het probleem heb gegeven. Weet je trouwens, dat precies 10 jaar geleden het beruchte station Radio Atlantis op dezelfde plek op de schaal te horen was, waarop nu Radio Caroline uitzendt?

ROGER KIRK, c/o RADIO VICTORIA, POSTFACH 1214, D-6380 BAD HOMBURG, B.R.D.

MENINGEN VAN ZEEZENDERFANS

Over MG-frequenties en John Wendale

Na bijna 2 jaar weer eens een briefje van mij. Allereerst hoop ik dat iedereen een fijne vakantie heeft gehad en diegenen, die nog vakantie krijgen, wens ik prettige weken toe. De redenen van mijn schrijven zijn de artikelen van John Wendale en een ingezonden brief van Jacob Bosscha uit Joure in het juni-nummer van het F.R.M.

Allereerst verbaas ik me vaak over de artikelen van Wendale: om maar eens als voorbeeld te nemen de storingen van Radio Caroline. Volgens John zou de interferentie-toon, die Caroline stoort, vanachter het IJzeren Gordijn komen. Wat een onzin!!!

Deze Interferentie-toon is afkomstig van Radio Sorbonne in Parijs. Dit is een lokale zender, die met 10 kW uitzendt op 963 kHz, en sinds eind januari 1984 heeft men daar problemen met de frequentiestabiliteit, waardoor de fluittoon vaak dag tot dag verschilt in toonhoogte. Helemaal goed te merken is dit als Radio Sorbonne 's avonds even na half twaalf de zender uitschakelt. Dan lijkt het net alsof je radio ieder ogenblik uit elkaar kan vliegen (dit trouwens maar 1 tot 2 seconden lang). John Wendale had dit zelf ook kunnen ontdekken. Als je een goede duplicator tussen je antenne en je ontvanger hebt, kun je de verschillende zenders op dezelfde frequentie "selekteren" en daarna pak je de lijst met de Europese frequentie-indeling van de zenders en kun je zo zien, welke zender je te pakken hebt.

Dan kom ik nog even terug op de brief van Jacob Bosscha uit Joure, die het idee oppert om Caroline te verschuiven van 961 naar 960 kHz. Beste Jacob, dit kan helaas niet. (Overigens is de frequentie van Caroline geen 961, maar 963 kHz.). De afgesproken Europese afstand tussen de zenders is 9 kHz, dus zou Caroline naar 954 of 972 kHz. moeten gaan volgens jou. 972 kHz. kan niet, omdat daar de W.D.R. uitzendt en als men uit zou wijken naar 954 kHz. dan krijgt men te maken met Radio Brno uit Tjecho-Slowakije, die met 750 kW. uitzendt en daardoor zouden de storingen 's avonds nog heviger zijn. De enige frequenties, die eventueel voor een zeezender nog te gebruiken zijn liggen op 756 kHz./398m. en 1413 kHz./212m.

Verder wil ik nog vermelden, dat Laser 558 hier uitstekend te ontvangen is, hoewel het signaal minder sterk is dan dat van Caroline. Na zonsopgang echter storingen door Radio Monte Ceneri en dat zal komende winter nog wel erger worden omdat het vermogen van dit station voor het einde van dit jaar opgevoerd wordt van 300 naar 750 kW. Dus ook hier weer geen storingen vanachter het IJzeren Gordijn, John!

Tot slot: hier op de F.M. zijn al een heleboel stations gestopt met hun activiteiten, waaronder ondergetekende (10 juli gestopt na 15 jaar en 3 maanden uitzenden), maar er zijn nog een paar goede overgebleven, waaronder Dixicana - Arnhem en Keizerstad + Delta Radio uit Nijmegen. Verder nog een advies aan John Wendale: zoek een en ander eerst goed uit voordat je zoiets publiceert, want ook je verhalen over de organisatie en de z.g. problemen van Caroline zijn niet helemaal juist.

HANS STEVENS, EMMASTRAAT 39, 6687 BP ANGEREN Gld.

Over Laser en Caroline

September '79: einde MI Amigo 272. Wat later: einde Delmare 192. Maart '80: zinken zendschip m/v "MI Amigo", einde Caroline? Ja, knikken velen. "Neen!", schreeuwen vele vertwijfelde fans. Na verloop van tijd gaan er steeds meer hun nee-geroep in ja-geknik veranderen. Vooral nadat Paradijs op brutale wijze door de Nederlandse overheid in beslag wordt genomen, verdwijnt voor veel zeezenderfans het laatste sprankje hoop. Enkel enkele hardnekkige fans blijven erin geloven, vooral omdat het steeds duidelijker wordt dat er wel degelijk een zendschip (Ross Revenge) blijkt te bestaan (alhoewel het blijkaar gedoemd was om voor altijd in Spanje te blijven) en omdat het duidelijk wordt dat de Nederlandse overheid geen tweede maal dezelfde fout zal maken.

Augustus '84: Caroline terug! En meteen gonst het van de geruchten: nederlandsstalige uitzendingen, 2e station vanaf de Ross, nieuwe projecten, waarvan er zowaar eentje nog waar blijkt te zijn ook. In december 1983 ligt er op de Noordzee een nieuwe zendschip - de m/v "Communicator", waarvanaf Laser in de lucht moet komen. Omdat de mensen achter het project blijkaar over een grote dosis fantasie beschikken, weinig zoutwaterervaring hebben, onnodig veel geld verspillen en het hele project ongeloflijk theoretisch aanpakken, duurt er tot mei '84 voordat Laser 558 een felt wordt. Het lijkt wel of er achter Laser een groep rijke Amerikanen zit, die het radioschip als een (dure) hobby beschouwen. Het komt er op neer, dat er nu twee zendende schepen in internationale wateren liggen, zodat het wel leuk is de twee stations eens met elkaar te vergelijken. Dat doe ik aan de hand van 6 punten:

1. ZENDVERMOGEN

Waar ik woon (Oostende-Belgie, 100 meter van de zee, zo'n 100 km. van de helde schepen) is de ontvangst uiteraard erg goed; zelfs 's nachts heb ik hier geen last van fading. Het signaal van Caroline is iets sterker, zodat ik vermoed dat op grote afstand Caroline beter te ontvangen is dan Laser. Voor zover ik weet werkt Laser met aan elkaar gekoppelde zenders: wanneer het station in of uit de lucht gaat zie je immers het signaal traspgegljze toe- of afnemen.

2. MODULATIE

Beide zenders werken met een optimodsysteme waardoor de kwaliteit van het middengolfsignaal zou moeten verbeterd worden. Als ik hier op m'n tuner helde stations beluister, valt me het volgende op: overdag zit Caroline met een modulatie die te vergelijken is met FM. De modulatie is erg hard - soms te-, er zitten geen fluittonen door, geen ruis, geen interferentie. 's Avonds is de modulatie wat minder goed, dan mengen de bekende middengolf fluitsignalen zich tussen het Carolinesignaal, alhoewel hun modulatie dan nog altijd stukken beter is dan die van de andere middengolfstations. De modulatie van Laser is duidelijk stukken minder. Overdag gaat het nog, maar als ik 's avonds via mijn tuner luister, krijg ik na een halfuur al pijn in mijn hoofd. De modulatie van Laser ligt qua kwaliteit ergens tussen Hilversum en Caroline. Op een transistorradio is het verschil minder duidelijk merkbaar.

3. MUZIEK

Over smaak valt niet te twisten, maar persoonlijk vind ik het muziekgenre op Laser beter dan op Caroline. Alleen zou er bij Laser wat meer afwisseling in moeten zitten (wat stilaan begint te verbeteren). Bij Caroline valt de muziek overdag meestal erg mee, alleen wordt er 's avonds vaak nog te hard gedraaid; er moet echter gezegd worden, dat de muziekeuze t.o.v. de start verleden jaar aanmerkelijk verbeterd is.

4. PRESENTATIE

Eerlijk gezegd, ik had de presentatie op Laser stukken beter verwacht, zoiets in het genre van hun testuitzendingen met Blake Williams en Johnny Moss. De presentatie nu is -met uitzondering van enkele zeldzame momenten dat de D.J.'s tegen elkaar lullen of gebruik maken van enkele speciale effecten (is ook afhankelijk van DJ tot DJ)- vrij saai te noemen en kan als volgt samengevat worden: afkondigen plaat - tijdsmelding in G.B. - tijdsmelding op het kontinent - slagzin (vh: All Europe Radio) - stationsmelding (Laser 558) - aankondigen plaat. Soms wordt hieraan wat toegevoegd of wordt er wat weggelaten.

Bij Caroline is de presentatie stukken verbeterd t.o.v. verleden jaar. Toen heperkte de Jock zich tot het afkondigen van de gespeelde 4 platen en het aankondigen van de eerstvolgende plaat met af en toe stations- of tijdsmelding. Nu is de presentatie veel vlotter en krijg je ook echt het gevoel dat je naar een zeezender luistert: de DJ's klitsen af en toe wat tegen elkaar en tegen de nieuwslezer (Jay Jackson) en er worden allerlei toestanden vermeld die aan hoord plaatsgrijpen. Ook het nieuws is op Caroline duidelijk beter verzorgd dan bij Laser.

5. ORGANISATIE

Voor zover ik weet: heroerd, zowel bij Caroline als bij Laser. Hoe je het ook bekijkt: een zeezender blijft een zaak en geen liefdadigheidsinstelling, zodat het verschil van inkomsten en uitgaven positief moet zijn en dan liefst nog zo groot mogelijk. Om de winst dus zo groot mogelijk te houden, kan men 2 dingen doen: de uitgaven beperken of ervoor zorgen, dat de inkomsten zo groot mogelijk zijn. Wat Caroline betreft zou men er beter aan doen de inkomsten te vergroten. Dit is mogelijk, aangezien Ronan O'Rahilly het blijkaar nodig vindt om bepaalde adverteerders te weigeren vanwege zijn drank- en rookhaat. Dan zouden er enkele noodzakelijke uitgaven gedaan kunnen worden, zoals bijv. een zwaard anker, bevoorraden op punt zetten, onderdelen voor zenders en generatoren aan hoord brengen enz.

Wat Laser aangaat zijn er (nog) geen grote inkomsten, zodat men er hier beter aan doet (deed) de uitgaven te heperken, alhoewel de grootste verspillingen al gedaan zijn voordat het station in de lucht kwam: verzending van kisten met vermelding "to the Communicator" en iedereen die een beetje logisch denken kan, wist dat uitzenden met een antenne aan een ballon alleen theoretisch mogelijk is; men had er beter vanaf het begin een mast opgezet. Beide stations zouden er beter aan doen wat te leren van de fouten die de zeezenders in de afgelopen 25 jaar gemaakt hebben.

6. ZENDSCHEPEN

De Ross Revenge: op het eerste zicht prachtig, mooi, een stabiel schip van 75m. lang, een mast van maar liefst 90m. Maarrrrrr..... hoe groter een schip, hoe harder het aan zijn anker trekt en hoe groter de kans is dat de ketting het hegeeft. Trouwens, een mast van een dergelijke hoogte moet goed onderhouden worden als je wilt dat ie er een paar jaar blijft staan.

De Communicator: goed verankerd, denk ik, maar o wee: 2 mastjes er op die misschien nu nog windkracht 13 kunnen verdragen, maar ik ben benieuwd hoe die mastjes binnen enkele jaren zullen reageren op een flinke storm. De inwerking van zeewater op dergelijke mastjes is immers niet te verwaarlozen.

Wat wel goed is bij helde schepen is het ankersysteem: over de neus van het schip. Kijk maar eens naar een lichtschip: zo'n schip is toch gemaakt om aan zijn anker te blijven liggen en ook daar gebeurt de verankering over de neus van het schip.

Als er nog een goede zeezender komt (London?) zou het ideaal zijn moest die de goede punten van Laser en Caroline overnemen. En nu maar hopen, dat ze allemaal genoeg geld bijeenkrijgen om in de lucht te blijven en hopelijk letten ze een beetje op, zodat ze mekaar niet doodkonkurreren. Want als zeezenderfan ben ik altijd blij als er eentje blijkt, zolang dat niet ten koste van de reeds bestaande zenders is. Misschien klinkt bovenstaand artikel een beetje negatief, maar toch blijf ik een grote fan van alles wat met de zee of radio te maken heeft. Ter illustratie hiervan een overzicht van mijn luistergegevens: Caroline 35%, Laser 25%, lokale radio's 15%, Radio One 5%, Luxembourg 5%, ILR-stations 5%, andere officiële omroepen (Hilversum, BRT enz.) 10%.

Reakties welkom:

FRANK VERMANG, DUINHELMSTRAAT 31, B-8400 OOSTENDE, BELGIE.

DE AVONTUREN VAN DE NEDERLANDSE OVERHEID TEGEN DE „MAGDA MARIA,

Eind juli 1981 begon het erop te lijken dat zich weer een nieuw zendschip voor de Nederlandse kust zou gaan nestelen. Ditmaal heter voorbereid dan andere projecten. Er waren sterke aanwijzingen dat dit station geen eendagsvlieg zou gaan worden. De "Magda Maria" zag er in ieder geval uit als een solide schip. Op de Nederlandse TV werden met onverholen trots de beelden getoond van grote voedselvoorraden aan boord van het schip. De organisatoren hadden duidelijk lering getrokken uit de debakels met de "Magdalena", de "MI Amigo" en de vloot zendschepen van Delmare. De Nederlandse overheid zou met lede ogen aan moeten zien hoe er weer een aanval zou worden ondernomen op het Hilversumse monopolie. Veel mogelijkheden om op te treden tegen zenders buiten nationaal grondgebied had men niet; nu en dan eens een bevoorradings-scheepje in beslag nemen, wat discjockeys veroordelen, eventueel wat adverteerders aanpakken, meer kon men eigenlijk niet doen. Althans, dat dacht men.

In het verleden waren er met andere zendschepen, die zo onvoorzichtig waren Nederlands grondgebied aan te doen, reeds langdurige moeilijkheden geweest. Wie herinnert zich niet het jarenlange verblijf van de Meho II in de haven van Slikkerveer, omdat zij zo handig was geweest een Nederlandse haven binnen te varen na 31 augustus 1974. Ruim drie jaar had de justitie ervoor nodig uit te maken dat zenders zonder kristallen wel degelijk moeten worden beschouwd als zenders in de zin der wet.

De uitverkoop van de "Magdalena" door een Officier van Justitie werd ook een voortlopende zaak. Maar zolang de "Magda Maria" op volle zee zou liggen, zou er niets aan de hand zijn.

In Rotterdam trok eind juli 1981 de Officier van Justitie, Mr. Hans den Doelder, zich terug in een stil hoekje en begon te wikken en wegen. Wat zou er te doen zijn aan deze onverkwikkelijke zaak? Na ampel heraad kwam deze wakkere magistraat tot de conclusie dat de belangen van Nederland op een grove wijze werden geschaad. Er zou gehandeld moeten worden en wel snel, anders zou de zender te populair worden. Na overleg met diverse instanties -zelfs de gezamenlijke Defensie staven bleken te zijn ingelicht- werd er besloten een "Task Force" uit te rusten en op te laten stomen naar het litigieuze zendschip. (Van Dale; hetwist). Aldaar aangekomen wist men het schip zonder slag of stoot te bezetten.

De vier -slapende- bemanningsleden gaven zich over. Twee Nederlanders en twee Ieren. Het zendschip wordt van zijn ankers gezaagd en inbeslaggenomen. Het wordt opgelegd in een Amsterdamse haven. Met Nederland valt niet te spotten: Nederland kan een stukje maritieme historie bij schrijven in zijn annalen!

Technici constateerden dat er aan boord van het schip twee z.g. "radio-elektrische zendingrichtingen" aanwezig waren. Nogwel bedrijfsklaar ook. Een van de twee Nederlanders aan boord blijkt de uit Noordwijk afkomstige M. te zijn. Hij maakt zich bekend als gezagvoerder van het schip. Hij en zijn Nederlandse maat worden gearresteerd. De twee Ieren niet, zij worden beschouwd als getuigen. Kortom, alle ingrediënten voor een eindeloos juridisch touwtrekken schijnen aanwezig te zijn.

De eigenaresse van het zendschip, de rechtspersoon naar Panamees recht: de Compania Naviera Panlieve S.A., gevestigd te Panama-City, Republiek Panama, trachtte eerst via een Kort Geding bij de President van de Amsterdamse rechtbank op te komen

tegen de Inbeslagname van het schip en de zendapparatuur. De advocaten van Panlieve S.A. maakten echter een klein foutje. Niet de President in Kort Geding van de Amsterdamse rechtbank bleek bevoegd kennis te nemen van dit geschil, maar de Haagse rechtbank. Men kreeg in Amsterdam dan ook nul op het request.

De Haagse rechtbank moest nu haar juridische vaardigheden maar eens hotvieren op deze Panamees rechtspersoon. Dat deed ze ook en hoe.....

Nu is het niet de bedoeling om alle juridische aspecten te gaan belichten, maar op een -hopelijk- begrijpelijke manier uit te leggen hoe de diverse justitiële instanties oordeelden over de Inbeslagname op volle zee.

De Haagse rechtbank oordeelde dat het Volkenrecht toeliet dat de Rijkspolitie op 1 augustus 1981 het op volle zee liggende schip betrad. De volgende redenering werd hiervoor gebruikt:

1. Op grond van artikel 6, eerste lid van het Verdrag inzake de Volle Zee, hierna te noemen het Verdrag, is een schip op volle zee, dus buiten de territoriale wateren, onderworpen aan de uitsluitende rechtsmacht van de staat onder wiens vlag dit schip (terecht) vaart. Dit is de hoofdregel. Uitzonderingen op deze regel kunnen alleen bestaan voorzover er is voorzien in dit verdrag zelf of andere internationale verdragen. Bijvoorbeeld kaapvaart en zeeroverlij. De Haagse rechtbank moest dus onderzoeken of zich een uitzonderingsgeval voordeed en de regel van artikel 6 eerste lid van het Verdrag kon worden opzij gezet.

2. De Haagse rechtbank vond in zijn oneindige wijsheid een verdrag, dat weliswaar nog geen gelding heeft in Nederland, maar via een juridische constructie toch van toepassing kon worden verklaard en aldus de hoofdregel ex artikel 6 lid 1 van het Verdrag zou kunnen uitschakelen.

De rechtbank in Den Haag ging zich hegeven op het zeer glibberige juridisch pad van het gewoonterrecht in het Volkenrecht. De gewoonte is een zeer onzekere rechtsbron. Het gaat hier om een als recht aanvaarde praktijk. Gewoonlijk zijn het de leidende naties wier voorbeeld door anderen wordt gevolgd. Het blijft bijzonder moeilijk uit te maken of al dan niet van een aanvaarde gewoonte kan worden gesproken. In de Wet Installaties Noordzee van 3 december 1964 heeft Nederland rechtsmacht opgeëist over het REM-eiland, dat was gehouwd buiten de Nederlandse territoriale wateren. Volgens die wet kon Nederland feltelijke macht over dit kunstmatige eiland doen gelden. Het REM-eiland was bestemd voor televisie-uitzendingen in strijd met de Nederlandse bepalingen. De Nederlandse overheid verzegelde de zendingrichtingen en de zaak was opgelost. Als dit voorbeeld wordt nagevolgd kan een gewoonteregule in het Volkenrecht ontstaan.

Totdat op dit punt gewoonterrecht zich heeft gevormd en de Zeerecht Verdragen op dit punt zijn aangevuld, blijft de REM-wet berusten op de gewoonte dat leemten in de volkenrechtelijke regeling door de meest belanghebbende partij, i.c. dus Nederland, worden opgevuld naar beginselen van de redelijkheid.

Overigens hadden de eigenaren van het REM-eiland pech. De toendertijd net opkomende offshore-industrie maakte dat al snel het voorbeeld van Nederland navolging kreeg. Tegenvoor-

dig is het normaal dat alle installaties buiten de territoriale wateren, maar binnen een bepaald gebied op zee, vallen onder de rechtsmacht van het land dat de concessie heeft om in dat gebied te horen naar olie of andere delfstoffen.

Na dit uitstapje gaan we weer terug naar Den Haag. Was er in het verleden een voorbeeld geweest van een land dat op de hoge zee beslag liet leggen op een zendschip? Dat was er inderdaad. In 1962 hebben Deense autoriteiten het buiten de Deense territoriale wateren gelegen zendschip, de "Lucky Star" van Danish Commercial Radio inbeslaggenomen. Een volkenrechtelijk precedent was dus aanwezig. Tot zover ging de Haagse rechtbank op haar doel af. Een punt waar we later nog op terugkomen was de vraag of de "Lucky Star" onder de vlag van een land voer en of dit terecht werd gedaan.

Dan was er ook nog de Derde Zeerecht Conferentie van de Verenigde Naties die duurde van 1974 tot 1982. Door een aantal landen is in 1974 een bepaling opgesteld inzake "unauthorized broadcasting" vanaf schepen of installaties op volle zee. Volgens die bepaling wordt bevoegdheid gegeven op te treden tegen ieder schip dat in volle zee betrokken is bij dergelijke onbevoegde uitzendingen door o.a. de staat wiens burgers betrokken zijn bij de verboden handelingen. Dit verdrag, indien het wordt aangenomen, zal dan ook zeker de doodsteek gaan betekenen voor alle zeezenders. Men zal dan echt geen kant meer op kunnen.

De bovengenoemde bepaling is volgens de rechtbank, op kleine veranderingen na, nog steeds ongewijzigd gebleven. Op 1 augustus, de dag van

de inbeslagname, bestond er volgens de rechtbank onder een grote meerderheid van zeevarende naties 'n soort wilsvereenstemming met betrekking tot de bepaling over "unauthorized broadcasting". De rechtbank concludeert hieruit dat deze bepaling ten tijde van de inbeslagname reeds tot het Volkenrecht als gewoonteregel behoorde. De regel van artikel 6 lid 1 van het Verdrag, dat alleen de staat onder wiens vlag een schip vaart recht heeft op dit schip aan te houden, zou dus in de redenering van de rechtbank niet opgaan. Het Volkenrecht zou zich niet verzetten tegen een dergelijke aanhouding indien een andere staat dan de vlaggestaat van dit schip op volle zee in actie komt. De rechtbank beschikte op 27 november 1981 dat het schip vrij zou komen; de zendapparatuur werd echter niet teruggegeven.

Panlieve S.A. kon nu twee dingen doen; ten eerste kon zij alles zo laten, het schip weer naar de Noordzee brengen en zendklaar maken. Dit zou de snelste en voorlopig goedkoopste oplossing zijn. Het nadeel van deze handelwijze is dat de Nederlandse staat de hele ongeln opnieuw zou kunnen uithalen.

De tweede mogelijkheid was cassatie voor het hoogste rechtscollege in Nederland: de Hoge Raad. Deze instantie houdt zich echter niet bezig met het onderzoek naar de feiten; zij onderzoekt alleen of het recht op de juiste wijze is toegepast. Kortom, heeft de rechtbank kunnen beschikken, zoals ze beschikt heeft?

(Volgende keer: De Hoge Raad toont meer inzicht; Wat zal het Gerechtshof in Den Haag beslissen; Zullen we meemaken dat onze elgen PTT op de Noordzee een schip zendklaar maakt?)



De 'Magda Marla' (Foto: P.R.N.)

CAROLINE & LASER:

Herinner je je de foto nog in het vorige FRM met Gerard van Dam en Peter Chicago? Denk maar niet, dat er nog steeds problemen zijn tussen Gerard en Caroline. Hij heeft alleen erg veel last van zeeziekte. Daarom zul je Gerard dus waarschijnlijk niet meer aan hoord aantreffen.

Een tijdje geleden kreeg ik een telefoontje binnen, dat meldde dat Laser plannen zou hebben om nederlandstalige uitzendingen te starten. Men had met Roy Lindau in New York geheld. Helaas is dit nog lang niet zeker. Lindau is een marktonderzoeker en onderzoekt dus of er interesse bestaat in Duitsland, België en Nederland voor uitzendingen in andere talen dan alleen Engels.

Dat men bij Laser en Caroline nogal voorzichtig is, bleek uit het volgende: kortgeleden vertrok een aantal mensen weer naar de zendschepen. Dicht bij de "Communicator" lag een klein hootje. Toen de hoot van de bezoekers naderde, schoot het hootje met een redelijke snelheid weg. De hoot met de bezoekers voor richting Caroline en het hootje keerde weer terug. Achteraf bleek het een bevoorradingshootje te zijn geweest.

Ook bij de Ross vreesde men het een en ander. Toen de gezichten herkend werden, kon men meteen aan hoord klimmen. Tot op dit moment dacht men dat de Home Office langszijkwam.

Caroline heeft plannen om met 50 kW op FM te gaan uitzenden. Momenteel is het vermogen van dit station 35 kWatt. Peter Chicago is inmiddels weer terug aan hoord. De 50 Watt FM zijn eigenlijk primair voor Londen bedoeld. Voorlopig gaat het vermogen op de "Ross" niet omhoog. Er zijn nog maar twee zendbuisen over en er zijn geen reserve-onderdelen meer aan hoord (begin juli). Als het vermogen weer opgevoerd zou worden, zou de buis eruitklappen. De verhalen over tekort aan gasolie zijn toch vaak erg twijfelachtig. Er zijn ook nog andere problemen dan een gebrek aan brandstof.

Begin juli waren aan hoord: Stuart Vincent, Simon Barrett, Tom Anderson, Jay Jackson en Dave Richards. 's Avonds kwamen met de tender ook nog Stuart Russell en Peter Chicago aan.

Jullie "hoordreporter": TOM VAN DAUVEN.

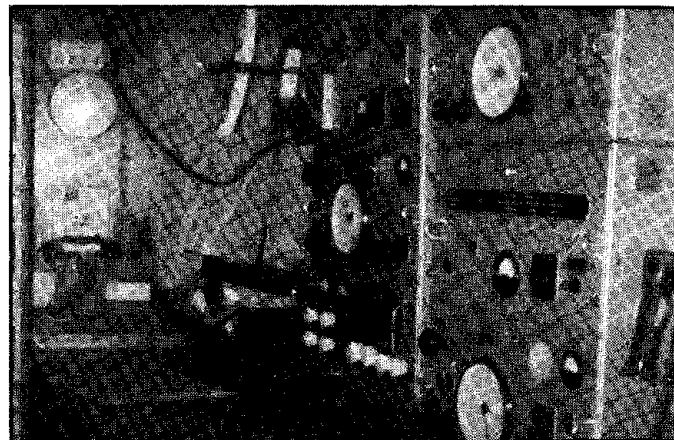
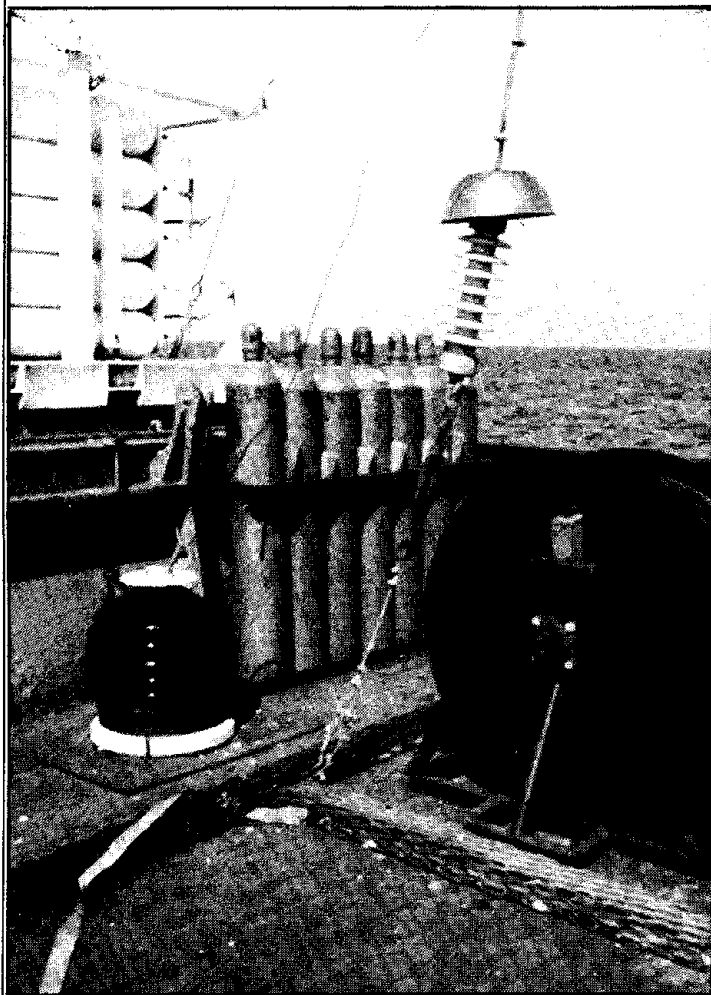

Sinds zondag 1 juli zit er weer een oudgediende op het Carolineschip, n.l. Peter Chicago. Peter installeert momenteel een 50 kW zender, welke eind juli '84 in bedrijf moet komen. Binnenkort moet hij ook de hoge zendmast inklimmen om de hoognodige wijzigingen voor FM in de mast aan te brengen. Daar niemand de mast indurft, moet Peter het doen. Caroline is een beetje kwaad op Laser, dat ze de 538 meter hebben ingepikt. Die hadden ze voor zichzelf bedacht. Ronan's idee was om op die golflengte klassieke muziek en dominees te brengen. Nu wordt er dicht bij de Laserfrequentie een plaatsje gezocht.

Roy Lindau, eigenaar van Laser 558, was onlangs in Londen. Er wordt daar een luisteraaronderzoek gedaan en als blijkt aldus insiders- dat er behoefte is aan Nederlandse uitzendingen, dan komen die er. Opvallend is overigens, dat van de komst van Laser, zelfs in de special interestbladen als bijvoorbeeld FRM, Delmedia, Freewave en de Nederlandse kranten haast geen gewag werd gemaakt. Is Laser minder populair dan Caroline? (NvdR: jij leest zeker alleen je eigen stukjes in dit blad. Me dunkt, dat er aan Laser genoeg aandacht is/wordt hesteed).

Als u veel last heeft van storingen of ruis, dan is er nu goed nieuws voor u. Binnenkort kunt u een speciale midden-golfantenne aanschaffen, die u speciaal kunt afstemmen op een bepaalde frequentie in de middengolf. De uitvinder van deze antenne heeft contact gezocht met verschillende fabrikanten in Nederland en Hong Kong. Binnen afzienbare tijd kunt u deze antenne voor ongeveer fl. 100,- in de radiowinkel kopen. Zelfs in gebieden waar Laser en Caroline niet te ontvangen zijn, is de ontvangst dan mogelijk.

Een fan en astroloog heeft van Caroline een horoscoop getrokken. Als gehoorteplaats werd bepaald:

51° 40' 7" N
1° 4' 0" en gehoorte-uur: 12.00 uur GMT

Grofweg kon men uit deze horoscoop lezen, dat Caroline veel kracht uit iemand kan trekken en zeer veel hoogte- en dieptepunten zal krijgen. Dat klopt wel: ondertussen zijn o.a. Andy Archer en Dixie Peach weg. Beiden hebben zeer veel voor het station gedaan. Persoonlijk geloof ik, dat we nu weer in een hoogtepunt voor Caroline zitten. Ondanks alle pessimisme is de kwaliteit van de platen en presentatie nu weer uitstekend.

ROB OLTHOF.

BIJ DE FOTO'S: Foto boven: Communicatie-apparatuur Ross
Foto: Tom van Dauven

Lb: DE ROSS REVENGE

Rb: OOK BIJ CAROLINE HANGT DE WAS TE DROGEN

Lo: DAVE RICHARDS: "THE YOUNGEST" BIJ CAROLINE

Ro: BIJ LASER MAG JE NIET MEER AAN BOORD. BOODSCHAPPEN EN VERZOEKEN KUN JE WEL AFGEVEN.

V.l.n.r.: STEVE MASTERS, PAUL DEAN, RIC HARRIS (zittend).

FOTO'S: LEENDERT VINGERLING.



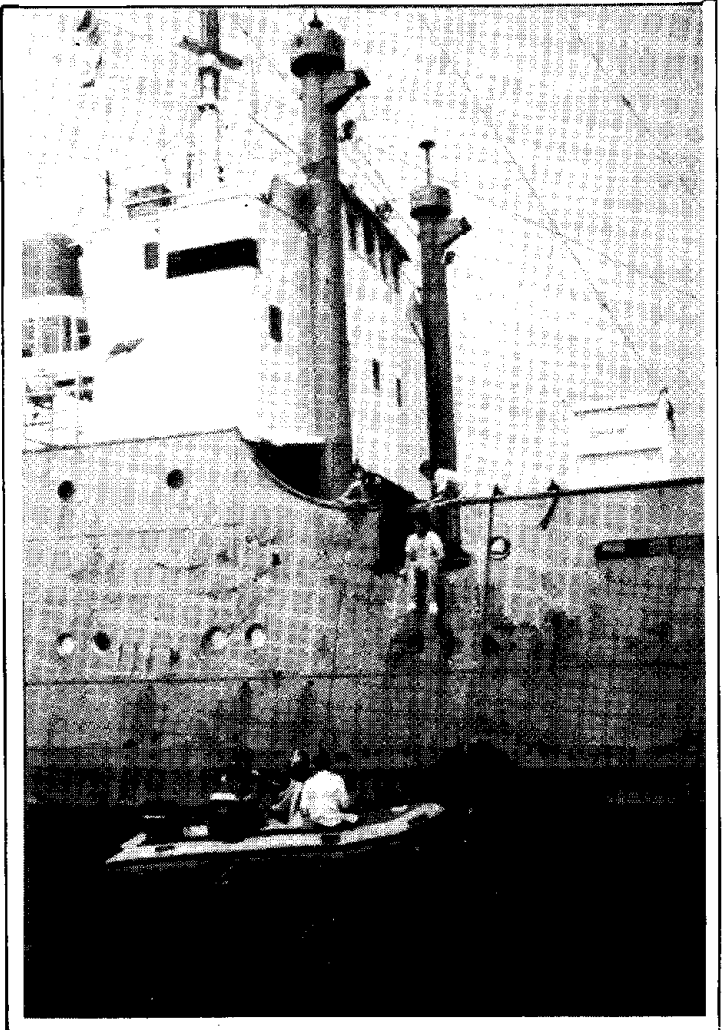

DE ENGEELSE ZEEZENDERS IN DE JAAREN '60.

HERHALING UIT FRANK
JAARGANG 1975

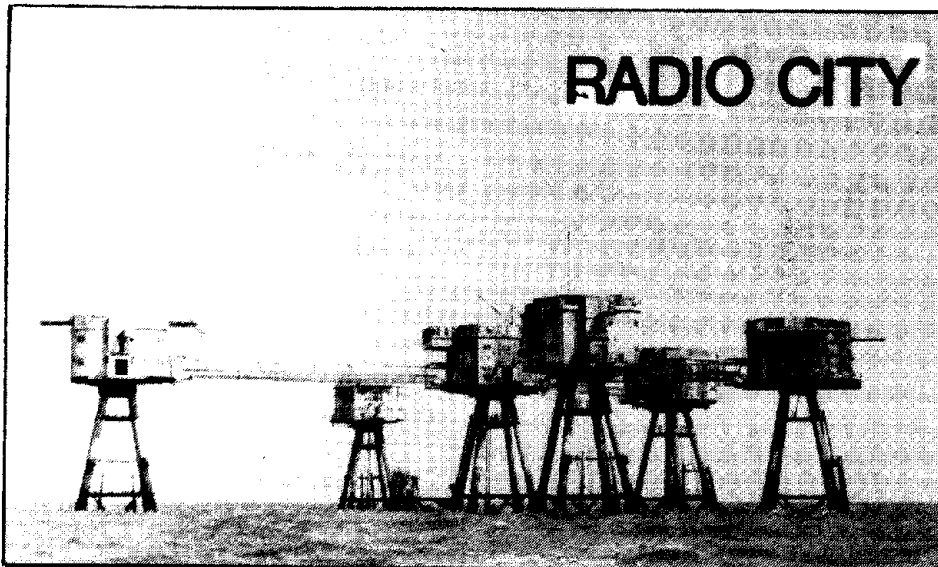

RECHTSAAK SMEDLEY

Tegenover de politie had Smedley nooit ontkend, dat hij Calvert had neergeschoten. Bij zijn verhoor verklaarde hij nog hang te zijn geweest, toen Calvert die avond zijn huis binnendrong. Hij wist dat de eigenaar van Radio City was gekomen om hem te doden, dus dacht hij er verder niet bij na en schoot. Achteraf hieek Calvert inderdaad gewapend te zijn geweest met een gaspistooltje, dat de vorm had van een vulpotlood.

De eerste getuige was Miss Dorothy Black, een theaterimpressario, die met Smedley bij het projekt Atlanta had gewerkt. Zij verklaarde, dat Calvert bij de ontmoeting in Dean Street had gezegd, dat alles wat Radio City betrof hem niet meer aanging, omdat hij het station toch al had verkocht. Zijn eerste reactie op de bezetting van het Shivering Sands fort was dat hij bij was dat hij eens de gelegenheid kreeg wat chemische experimenten uit te voeren met een zenuwgas, dat hij toevallig ontdekt had. "Ze zullen gillen of ze er asjeblieft van af mogen". Hij verklaarde ook, dat hij connecties had met houders van danstenten en dat die hem aan de beste knokploeg van het land konden helpen.

Miss Thorburn, een andere getuige, vertelde over de gebeurtenissen in Smedley's huis: Calvert had gedreigd haar mee te nemen of te doden. Sekonden voordat het schot viel, hield hij een bronzen beeldje boven haar hoofd. Hij zag eruit als een maniak. Toen ze probeerde de politie te bellen, werd de telefoon uit haar handen gerukt en zij tegen de grond gesmeten. Calvert schreeuwde de hele tijd: "Ik ben wanhopig. Het kan me niet schelen, wat er met mij gebeurt. Ik zal Smedley krijgen, levend of dood". Zij hoorde het schot niet, maar zag Calvert achteruit wankelen en Smedley met het pistool staan. Omdat in Engeland de wet geldt: "Iemand zijn huis is zijn kasteel", werd Smedley alleen aangeklaagd wegens doodslag, omdat Calvert tegen zijn wil zijn huis was binnengedrongen.

Op 11 oktober 1965 moest Smedley opnieuw voorkomen, waarbij de aanklacht werd veranderd in doodslag. Omdat hij verder een goede naam had, werd toegestaan, dat hij tot dan vrijgelaten werd op borgtocht. De rechtszaak duurde slechts 2 dagen: een van de getuigen -

hetgeen voor allen een verrassing was - was Mrs. Dorothy Calvert en er kwam meteen nieuw bewijsmateriaal naar voren. Er werd haar onder meer gevraagd, welke verklaring haar man tegenover haar had gegeven in verband met de bezetting van het fort. "Hij vertelde me, dat ze hem een verklaring wilden laten tekenen, die hen de helft van de winst van Radio City zou geven", antwoordde zij. Ze zei, dat de laatste keer, dat ze haar man levend had gezien die avond was, dat hij op weg ging naar het huis van Smedley. Hij maakte zich zorgen over de bezetting van het fort en de veiligheid van zijn mensen daar, maar toen hij wegging maakte hij een kalme indruk.

Mrs. Calvert zei ook dat de zender, die door Smedley was geleverd nooit voor uitzending was gebruikt en daar ook niet voor gebruikt kon worden. Het ding was bijna 30 jaar oud. Onderdelen waren niet meer verkrijgbaar en 't zou duizenden kosten om hem weer bedrijfsklaar te maken.

Miss Black verscheen nogmaals als getuige en verklaarde dat huiten de levering van de zender, Smedley ook nog geld aan Calvert had geleend om de lonen te kunnen betalen.

Miss Thorburn, Smedley's "hulshoudster" vertelde nog, dat de majoor een briefje had gekregen van de secretaresse van Calvert "dat de situatie gevaarlijk begon te worden". Smedley was op deze waarschuwing niet serieus ingegaan, met alle noodlottige gevolgen van dien

De jury had niet veel tijd nodig om tot een uitspraak te komen: Smedley werd niet schuldig bevonden aan de dood van Reg Calvert. Toen hij als vrij man naar huiten kwam, verklaarde hij tegenover de pers, dat er geen feest gevierd zou worden. "De hele zaak is zo triest geweest. Reg Calvert was een man, waar ik veel bewondering voor had, vooral voor de manier waarop hij zich heeft opgewerkt. Het is jammer, dat zo'n briljant man voor ons verloren gaat".

De zaak Radio City had nog meer gevolgen dan de dood van haar directeur. Het publiek had een kijkje achter de schermen van de piratenzenders gekregen en daardoor was een groot gedeelte van de romantische ideeën daarover verdwenen. Achter de leuke programma's en de joviale discjockeys lag een keiharde business, waarin men over ijken ging. Er was

een complete "piratenoorlog" uitgebroken en teveel stations hadden de spoeling dun gemaakt, zodat het steeds moeilijker werd om aan adverteerders te komen. Daarom zaten Radio Caroline en Radio London achter andere stations aan, om te proberen de stations te combineren en zo minder zenders in de lucht te hebben. Na de dood van Reg Calvert waren deze kansen wat Radio City betrof voor iedereen verkeken, want Dorothy Calvert wilde het station niet meer verkopen en het zelf verder runnen.

De piratenzenders hadden in de loop der tijd een soort "Robin Hood Image" gekregen. Tegen de wet in gaven zij het publiek wat het wilde, maar de affaire Radio City had hierin nu verandering gebracht. Mensen, die tot dan toe nog welwillend tegenover de zeezenders stonden, begonnen nu een afwijzende houding aan te nemen. Nog meer kwaad deden de geruchten over vechtpartijen en bedreigingen in de kantoren in Soho en het centrum van Londen. Nu -aan het eind van 1965- stonden de zaken er niet meer zo best voor, want ook van regeringszijde werden de maatregelen verscherpt. Het doodvonnis van de Engelse piraten was in voorbereiding.....

MAATREGELLEN

Mr. Wedgwood Benn, de Postmaster-General, moest er aan denken zijn nogal geknakte reputatie weer wat op te vijzelen en ging daarom toch maar eens beginnen met aktes tegen de piraten. Op 1 juli 1966 kondigde hij aan, dat de maatregelen tegen de zeezenders nog voor het zomerreces zouden plaatsvinden. De dag daarop vertelde hij dat hij vastbesloten was ervoor te zorgen dat de radio de functie zou krijgen, die zij verdiende, namelijk het ten dienste staan van het publiek en niet het zijn van een middelje voor rijke jongens om nog rijker te worden. Dit kon nooit een echte bedreiging voor de piraten inhouden, want wat zij deden was juist in het belang van het publiek, dat hoopte dat door het verdwijnen van de piraten er nu eindelijk eens commerciële radio zou komen in Engeland.

De dag daarop volgde een nogal verrassende ontwikkeling: de "Minister of Technology", Mr. Frank Cousins, nam zijn ontslag en Mr. Wedgwood Benn zou zijn opvolger worden. Dit had premier Harold Wilson expres gedaan, want Wedgwood Benn was als Postmaster-General nogal een mislukking geweest, hetgeen meer aan de regeringspolitiek te wijten was, dan aan hemzelf. Als minister zou hij nu echter de kans krijgen om d.m.v. een wetsontwerp daadwerkelijk iets tegen de piraten te ondernemen. De nieuwe Postmaster-General werd de 53-jarige Mr. Edward Watson Short, die de Daily Telegraph aanleiding gaf tot het nu volgende artikel:

"Deze stations voorzien in een behoefte, die dan wel illegaal is, maar wel in het belang van de mensen. Zij geven de luisteraar wat hij wil, maar niet op zijn kosten; wel op die van de adverteerders. Waarom zou je ze dan laten verdwijnen? Zou het niet voldoende zijn om ze naar het vasteland te laten verhuizen, ze aan de algemene- en de radiowetgeving in het bijzonder te onderwerpen en ze alle voorgeschreven rechten te laten betalen. Als Mr. Short deze politiek gaat volgen, verdient hij bijval. Indien hij echter alleen maar van plan is de piraten te vernietigen, is dat belachelijk....."

FRM

FREE RADIO
MAGAZINE

&
TV!

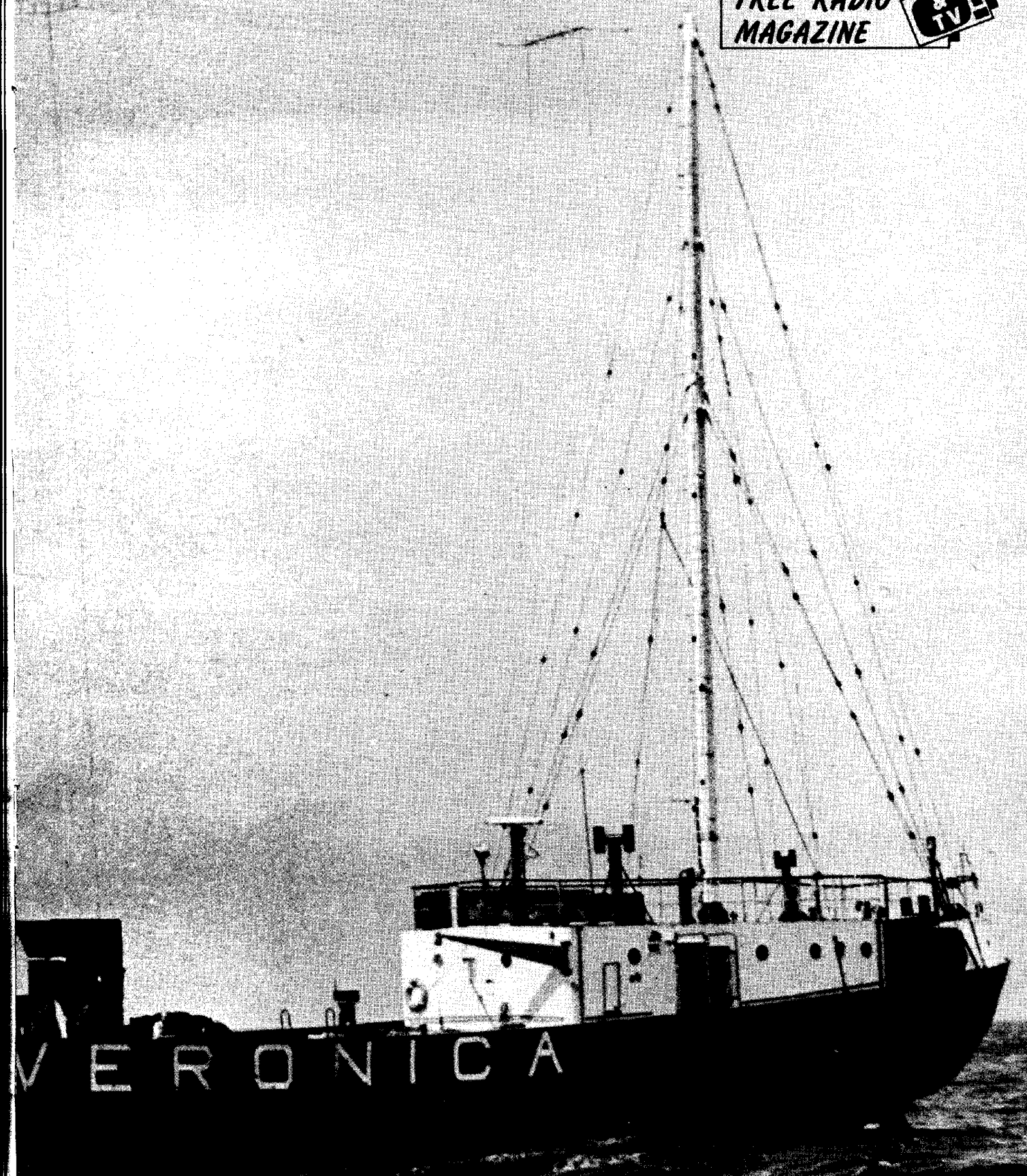

VERONICA

Op 31.8.1974 zwegen de zenders van Radio Noordzee
(foto:Theo Dencker)

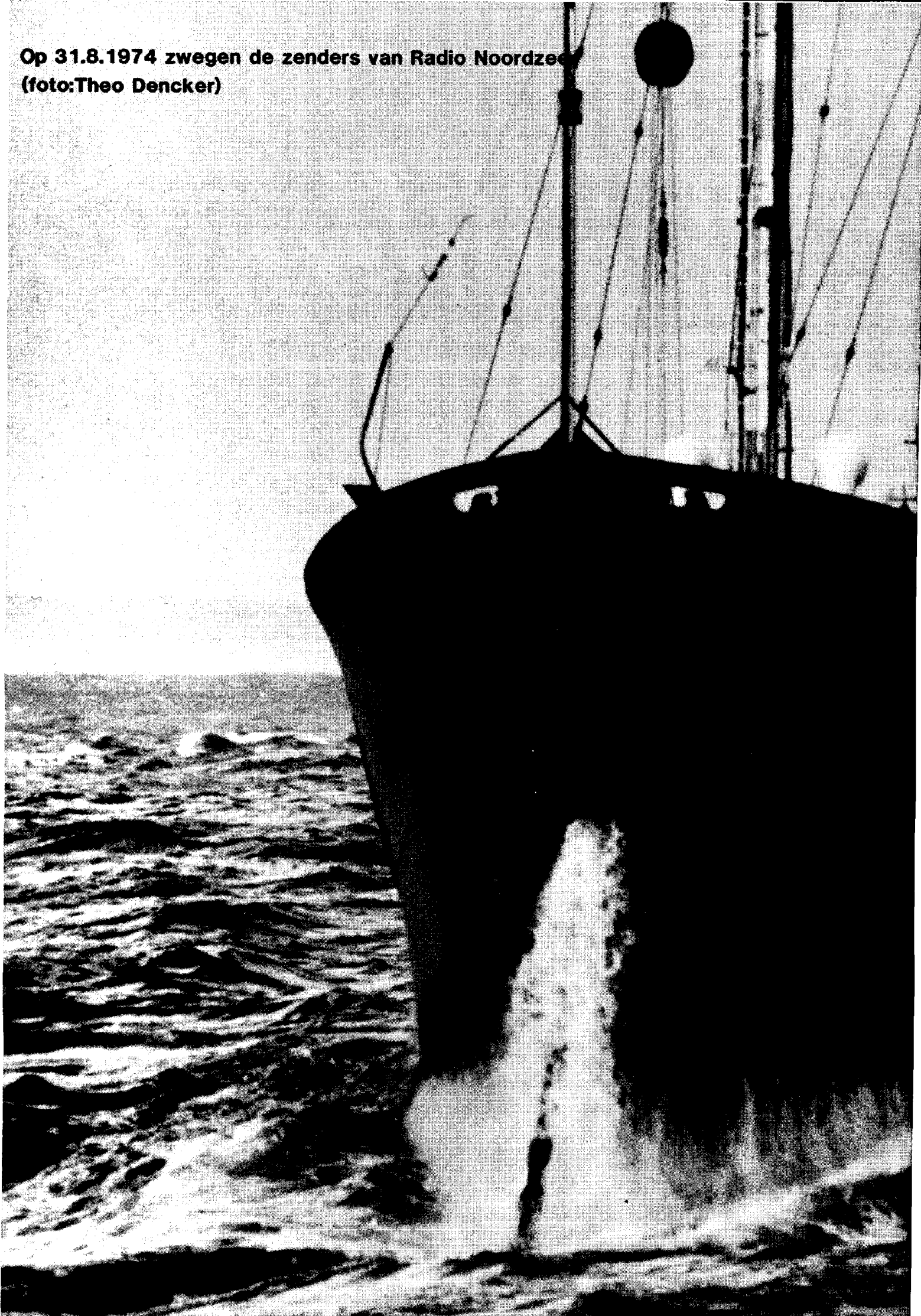

FRM

FREE RADIO
MAGAZINE

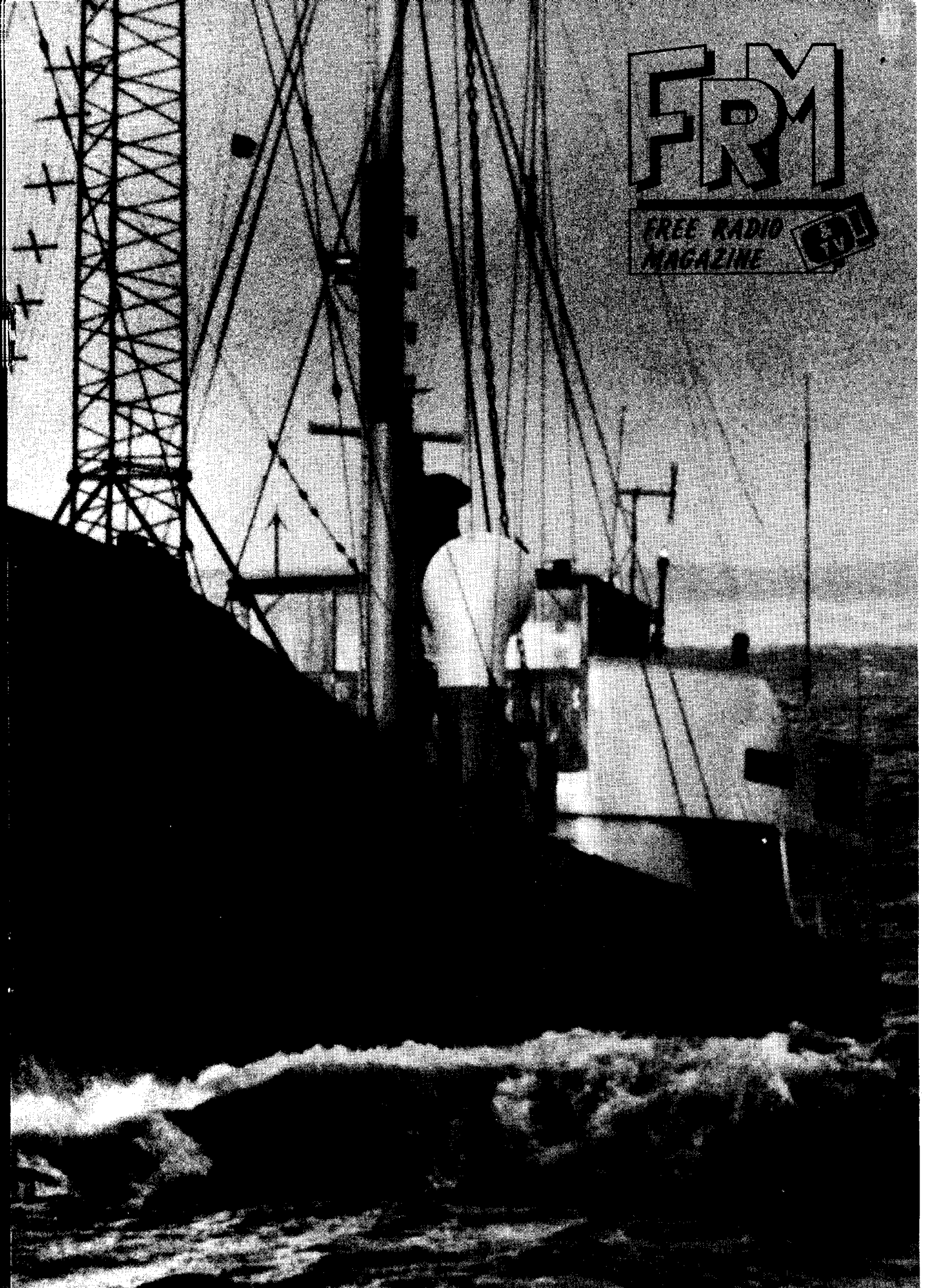

31.8.1974: Einde van de uitzendingen vanaf zee van Radio Veronica (foto P.R.N.)

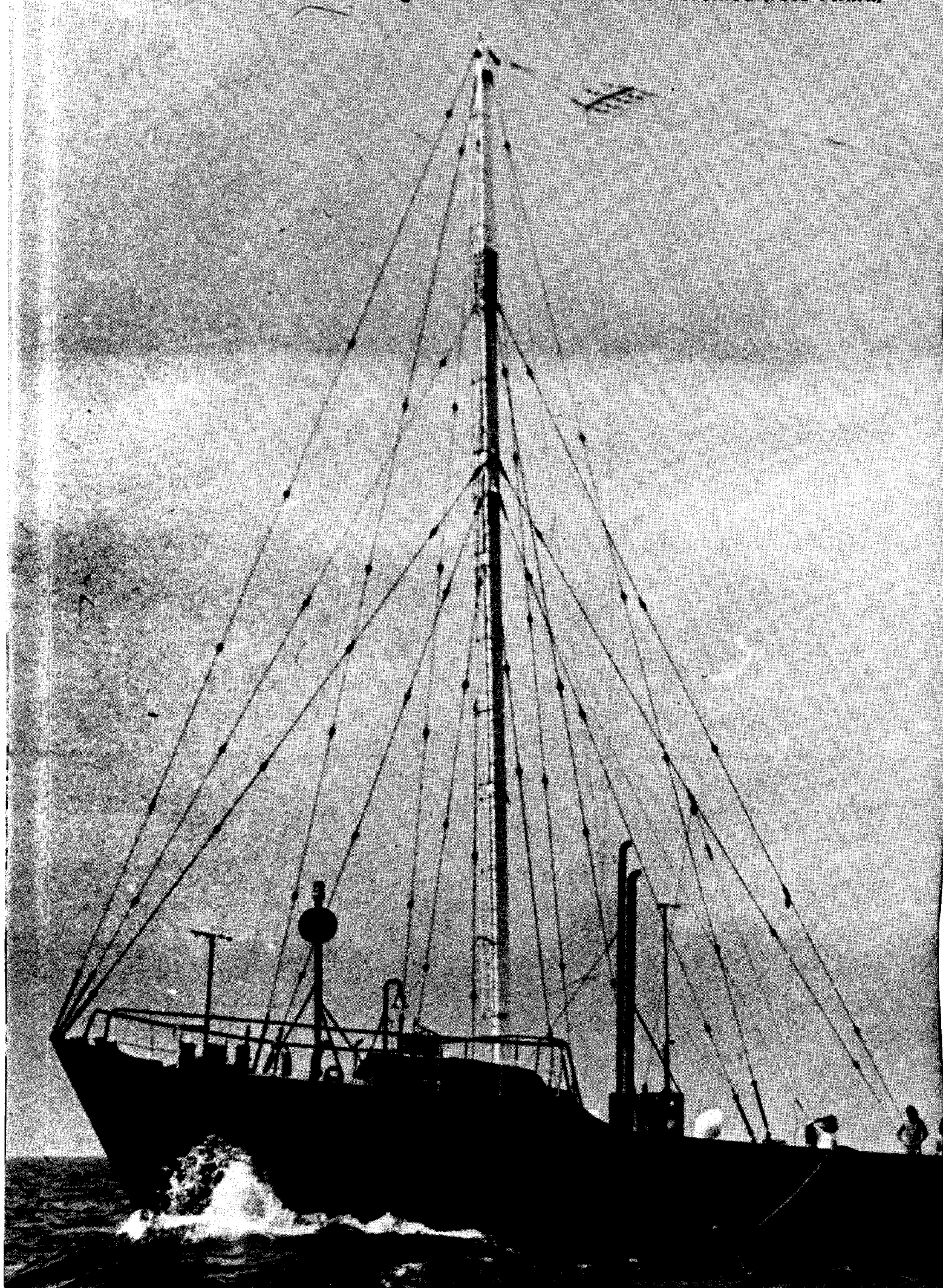

Abonnenties

Prijs: f 2,- per regel van 50 letters, spaties of leestekens. Getypte tekst of blokletters. Abonnenties moeten vóór de 10e v.d. maand binnen zijn.

Betaling: V o o r u i t b e t a l i n g o p g i r o 3538279 t.n.v. Free Radio Magazine, Postbus 10252, 1001 EG Amsterdam of bijsluiting in postzegels van het verschuldigde bedrag naar: FRM, Postbus 10252, 1001 EG Amsterdam.

Abonnenties kunnen alléén geplaatst worden door PARTICULIEREN. Band-/cass. opnames, stickers, schema's etc. worden geaccepteerd. HANDELAREN kunnen onze advertentietarieven aanvragen.

Aangeboden

Stuurzender, ca.6 Watt (2 x EF80 met QOE 03/12) met voeding + eindtrap. 06/40 Voeding relais gestuurd vermogen ca. 135 Watt. Tel.08360-32355 (na 18.00 uur).

FM-ZENDER 30 W; PLL; stereo; regelbaar vermogen; 00 10 traps in 19" kast fl. 425,-. Lineair MRF245 (90 W) fl. 225,-. Eindtrap met QOE 06/40 (110 W) fl. 100,-. Inl. Postbus 8097, 6710 AB EDE. Tel. 08380-12792.

Scanner 8 kan./2 hands + 8 x-tallen t.e.a.b. of rullen tegen antennerotor + klok. Postbus 16, 9150 AA HOLWERD.

Cass. met opnames van zeezenders. Kastanjelaan 31, 3843 JP HARDERWIJK. Postzegel bijsluiten.

Gevraagd:

2e Hands cass.deck en mengpaneel (liefst merk Stanford of Rodec). FRANK VERMANG, DUINHELMSTRAAT 31, B-8400 OOSTENDE/BELGIE.

Middelgr.Belg.radio zoekt DJ's. P.B.60, B-8800 ROESELARE/BELGIE.

Technics SL 1200 MK2 draaitafel, tapedeck (3 kopplg) en een mengpaneel (minstens 5 kanaals). POSTBUS 455, 3190 AK HOOGVLIET.

Ik ben op zoek naar het adres van de overkoepelende organisatie voor vrije lokale radio's in Belgisch Limburg, de LIVER. TOM VAN DAUVEN, POSTBUS 1358, 5602 BJ EINDHOVEN.

RECLAMESPOTS, GEZONGEN EN INGESPROKEN JINGLES DOOR

BEKENDE STER-STEMMEN AL VANAF FL. 35,-.

DIT KAN ALLEEN BIJ A.M.S. - ROTTERDAM.

BEL NU 010 - 847220.

RADIOPROGRAMMA'S MET EN ZONDER INTERVIEWS VAN REGIONALE EN NATIONALE (EVENTUEEL INTERNATIONALE) ARTIESTEN TEGEN BETALING. SPECIALE PROGRAMMA-ITEMS, SPECIALTIES, JINGLES EN JINGLEPAKKETTEN, NIET GEZONGEN, WEL MET PHAZING ALS GEWENST, EVENEENS TEGEN BETALING. INTERESSE? NEEM CONTACT OP MET POSTBUS 1358, EINDHOVEN EN WE GEVEN JE DE NODIGE INFO, INCLUSIEF DE PRIJZEN.

HET 'LOW BUDGET' TARIEF

Iederéén kan nu in het F.R.M. adverteren: speciaal voor de "kleine" adverteerder, wiens advertenties niet in aanmerking komen voor de rubriek "abonnenties", is de prijs van 1/16 pagina verlaagd tot f 25,-.

Wie dus in het komende jaar wil adverteren met platen, foto's, cassettes, boottrips en noem maar op, kan gebruik maken van dit speciale advertentietarief.

Voorwaarden: Deze kleine advertenties dienen vantevoren betaald te worden. Men kan een keus maken uit de volgende betalingswijzen:

- Per giro: Tegelijk met de opgave van de tekst een o-verboeking doen op postgiro 3538279 t.n.v. J.Herps/F.R.M. te Amsterdam.
- Girobetaalkaart: Deze insluiten bij de advertentieopdracht.
- Eurocheque: Idem
- Kontante betaling per aangetekende brief bij de advertentie-opdracht.
- Buitenland: per int. postwissel, Eurocheque of kontant per aangetekende brief.

MAXIMAAL 1 ADVERTENTIE PER UITGAVE

ZELF ZENDERS BOUWEN ?

DAT KAN DAN NU ZEKER EEN MAKKIE WORDEN MET HET UNIEKE FM-ZENDERSCHEMABOEK. MET DAARIN 33 GLASHOLDERE FM-SCHEMA'S TOT 1 KW. PLUS ALS EXTRA 3 X M.G. BESTEL HET VOOR FL. 15,- BIJ:
D.C.T. POSTBUS 209, 1250 AE LAREN.
POSTGIRO: 5572382

ALLROUND MUSIC SERVICE PRESENTEERT:

SYNDICATED PROGRAMS. 2 UUR INCL. C-120 CASS. FL. 25,-. WIJ BESCHIKKEN OVER 8 TOP D.J.'S, DIE TOT VOOR KORT TE BELUISTEREN WAREN OP DE GROOTSTE STATIONS VAN NEDERLAND EN BELGIE.

INLICHTINGEN: 010 - 847220.

PROFESSIELE APPARATUUR IS NOG STEEDS ERG DUUR !

MAAR NIET BIJ A.M.S.:
JINGLEMACHINES, MENGPAANELEN, SNELSTARTSYSTEMEN ETC. ETC.
OOK LEVERING VAN COMPLETE MOBIELE STUDIO'S TEGEN DE LAAGSTE PRIJZEN !

BEL NU: 010 - 847220.

SOUND PRODUCTIONS ROTTERDAM

SPR levert elke maand de nieuwe top40; groot, is 2 maal C90 à Fl. 35,- (50 à 60 singles), of klein (geselecteerd), 1 maal C90 à Fl. 18,- (25 à 30 singles). Ook op band, BASF of MAXELL; BASF van Fl. 45,- tijdelijk voor Fl. 35,-, MAXELL van Fl. 60,- voor Fl. 50,-. Verder elke maand MixLaser730, Euro-mix enz. enz. Alle prijzen incl. cass. of band, porto en muzieklijst. Info-pakket met nog meer aanbiedingen à Fl. 1,- postzegels, postbus 2182-3001 AD Rotterdam of tel. 040-443293 / 040-564047. Betalingen: rembourss of bank TRANSIT; porto voor onze kosten, rembourss niet. Vermeld bij betaling: AMRO-bank Rotterdam, 44.08.18.249. In zake SPR, Postbus 28590-3002-B Rotterdam. Of op Girorekening: 460775 tnv AMRO-BANK Rotterdam, bij mededelingen vermelden in zake SPR nr. 440818249. Disco sensatie !!!!! bij SPR; wel eens een Disco-mix (-remixen) van een half uur non-stop (zelfde tempo, zonder merkbare overgang) gehoord ? (24 spr) SPR levert er 2 op een C60 cassette voor FL 15,- all in. Dit is verder in Nederland niet verkrijgbaar, en hoogstens te beluisteren in de grote Discoteken in de Randstad. Voorts is ons pakket Disco nu uitgebreid met een prog. van uitsluitend Disco-conversions/Disco-net/Remix/en nog meer unieke items.

FTM jingle machines

EDDY'S ÉLECTROSHOP

De Clercqstraat 16 - Amsterdam - Telefoon (020) 837979



PRESIDENT DIRECTEUR VAN MUSIC MEDIA INTERNATIONAL ROY LINDAU

LASER TREKT VEEL LUISTERAARS

Na zo'n dikke 2 maanden in de lucht te zijn geweest, is gebleken dat er goed naar Laser 558 wordt geluisterd. Aardig is, dat niet alleen de groep, die je als "jongeren" kunt omschrijven luistert, maar ook heel wat "ouderen". En dat moet dan de generatie zijn die heel bewust in de jaren '60 afstonden op Veronica, Caroline of London; die in de jaren '70 dit ook nog deden -inclusief op RNI, MI Amlgo en andere stations- en halverwege het vorige decennium van pure armoede het gezwam op Hilversum 3 moesten aanhoren, al was Caroline er wel tot 1980. Maar die hadden naar mijn bescheiden mening het niveau van een petroleumstelletje gekregen; vooral wat betreft het zendvermogen. Maar ook toen de "Lady" vorig jaar weer wat van zich liet horen -ondanks het veel sterkere signaal dan ooit- bleek zij niet in staat te zijn om een z.g. "mass-appeal" station te worden. Zeker niet voor hen, die vinden dat radio -naast (ook 's ochtends) te verteren muziek- een opspannende uitstraling moet hebben. Heb je Caroline al eens opgehad met bloedheet weer, als je in de auto tussen 17.00 en 18.00 uur via files en sluisroutes naar huis probeert te komen? Begrijp me goed: ik wil eigenlijk niets (meer) ten nadele van de professionele presentatie van 319 zeggen, want zo slecht is die nu ook weer niet, maar het is de enorme pretentie, die het station had toen het startte, die mij dwars zit. Ronan O'Rahilly zei een paar dagen voor de start: "We're gonna play the cream of the last 15 years", m.a.w. de beste muziek van de laatste 15 jaar zou worden gedraaid. Aan die doelstelling is maar eenmaal gevolg gegeven, n.l. tijdens het paasweekende toen de top 500 werd uitgezonden.

Laser heeft wel dat mass-appeal geluid. En dat blijkt. Waar je ook komt, heel wat radio's staan afgestemd op 537 meter. In Engeland heeft het station helemaal aangeslagen: waar je ook komt, in pubs, bij newsstands, in winkels, op kantoren, het is allemaal Laser. De presentatie op Laser werd in de laatste weken "ververst". Ric Harris ging een weekje op vakantie en Jessy Brandon stapte met Paul Dean en Steve Masters op het vliegtuig om voor een wat langere periode hij te komen van het geklots. Ze werden afgelost door drie nieuwe jocks: Tommy Rivers, die van 14.00 tot 18.00 uur (C.E.T.) te horen is, verliet in Minneapolis een radiostation om zeebanen te krijgen. Tommy studeerde af aan de Unversiteit in dezelfde plaats en ook is hij een "fully licensed radio engineer" en "operations manager" van het station. Eigenlijk zou Mighty Joe Young dat moeten zijn, maar het ziet er naar uit, dat Joe Young de Communica-

tor nooit zal herelken. Jessy's plaatsvervangster werd Holly Michaels. Zij komt van hetzelfde station als Tommy Rivers en heeft 2 jaar ervaring als D.J. Holly deed een broadcast training op het Brown Institute. De derde nieuwkomer is Charly Wolfe. Over hem nog geen details of foto. Toen hij zijn eerste show begon, kon het het nog maar niet geloven: radiomaken vanaf een schip! Naar mijn mening kan hij het nog steeds niet geloven, want zijn presentatie en techniek lijken nog nergens op. Maar wie weet.... Zoals ik al zei: er wordt goed geluisterd naar de jongens en meisjes op het voormalige oceanografisch onderzoekschip. Dit blijkt vooral ook uit de platenverkoop in Engeland. In Nederland tekent zich die ontwikkeling heel wat zwakker af. De reden daartoe ligt wellicht in het felt, dat er nog geen of nauwelijks contacten tot stand zijn gebracht met de Nederlandse platenmaatschappijen. Laser zal daar binnenkort wel akkie toe gaan nemen, maar tot de platenpluggers van ons land zou

Ik willen zeggen: "Waar blijven jullie?". Laser wil dolgraag engelstalige muziek (hinnen het format) van Nederlandse groepen en solisten draaien, maar krijgen niets toegestuurd. Ook zitten ze te springen om engeltalige hits van Hollandse bodem uit de jaren '60 en '70. Dus dames, heren ook, van Ariola, CBS, CNR, Duraco, Emi-Bovema, K-Tel, Manicha, NON, Phonogram, Polydor, RCA, Rams Horn, Sounds Products, Telstar, Vip, Virgin Benelux en niet te vergeten Hans van WEA, waar blijven jullie? Dit is je kans! Bij Hilversum 3 komen de meeste pluggers niet verder dan de brievenbus en de platen worden op de meest wonderlijke criteria geselecteerd. Ook dames, tevens heren musici, opgelet! Zendt je platenmaatschappij geen plaat, doe het dan zelf! Voor het gemak dus, hierbij nog eens het adres:

MUSIC MEDIA INTERNATIONAL INC.
341, MADISON AVENUE,
NEW YORK, N.Y. 10017,
U.S.A.

Misschien wel als bewijs voor de enorme populariteit van Laser, blijkt het volgende: het lokale commerciële ILR-station voor Londen, Capital Radio, heeft vele pogingen ondernomen om Jessy Brandon te spreken te krijgen. Zij wilden haar een haan als discjockey aanbieden. Capital kan dat wel vergeten. Jessy vertelde hij Laser te zullen blijven. Een welkome aanvulling op het Lasergeluid zullen de jingles zijn. Momenteel wordt er een compleet pakket voor het station geproduceerd door een van de twee topmaatschappijen op dit gebied in de U.S.A. De naam moet ik - op verzoek van M.M.I. - nog even voor me houden.

Met ingang van eind juli/begin augustus (als dit F.R.M. in de bus glijdt of in het schap staat) wil Roy Lindau van M.M.I. met reclame starten. Ik ben zeer benieuwd. Lindau wilde nog geen namen van adverteerders vrijgeven, reeds. Op zijn bureau ligt een map met brieven uit Ierland en Engeland, zowel van de Ierse omroep R.T.E. als van Ierse luisteraars, woonachtig in Engeland. De inhoud van die correspondentie is vrijwel gelijk: Laser zou storen op de frequentie 567 kHz., het kanaal direct naast Laser, waarop R.T.E.1 uitzendt met 500 KW. Wie echter kritisch en objectief op verschillende plaatsen in Engeland zou luisteren, komt tot de conclusie dat die z.g. storing flauwekul is. Bovendien was R.T.E. toch al alleen maar aan de westkust te ontvangen geweest, ook al voordat Laser op 558 was begonnen. Alleen in de avonden was ont-



DE LASER JOCKS OP HET STRAND VAN FLORIDA VOOR HET VERTREK NAAR EUROPA



TONY RIVERS

HOLLY MICHAELS



vangst. In andere delen van Engeland meestal mogelijk. Zelfs nu nog kan ikerland op mijn tuner 's avonds (net zo slecht als voorheen) ontvangen. Met name aan de westkust van Engeland, b.v. in Manchester en Liverpool is het tegenovergestelde het geval. Daar drukt de zware 500 kW zender Laser bijna helemaal weg. Lindau maakt zich over deze zaak dan ook niet zo druk, alhoewel hij zei dat de breedte van het signaal al van 8 kHz. naar 7 of 6 kHz. zal worden gebracht en dat getracht zal worden iets te doen aan het "spetteren" aan de zijanten van 558.

Maar wie schatst mijn verbazing, toen in een avondpraatprogramma op BBC1 over radio door een BBC-man werd gezegd, dat 558 kHz. eigenlijk een kanaal is waarop een lokaal station van de BBC in Suffolk of Essex wilde gaan uitzenden. "Laser helet ons dat", zo stelde men hypocriet.

Dus als Laser niet op 558 kHz. had uitgezonden, dan had de BBC dat wel gedaan, nota bene vanuit dezelfde hoek van Engeland als die zeezender. En wie weet met welk vermogen de lokale BBC-stations uitzenden (BBC "London" is b.v. 50 kW!) kan zich voorstellen dat de leren dan hij de BBC zouden hebben moeten klagen over storingen. Natuurlijk is de BBC nooit van plan (geweest) om op 558 kHz. te gaan uitzenden. Maar voor de zoveelste keer wordt de Beeb als politiek gereedschap gebruikt tegen de "Pirates".

Want heel toevallig werd in het bewuste programma ook nog gezegd, dat 963 kHz. door een van de lokale BBC-stations gebruikt zou moeten worden. En hee, wat toevallig, daar zendt Caroline op uit.....

Nu we toch in deze materie beland zijn: plotseling is er hij de Britse commerciële radio een ommekeer ontstaan in hun houding t.o.v. de piraten aan land en ter zee. Opeens geven ze de piraten gelijk! En stellen dat wat zij voorstaan goed is; dat de wijze waarop stations als Jacky en (ex) Souvereign radlommen, het dichtst bij de luisteraar komt. Het zijn echter de ILR-stations zelf, die nu een vuist maken om onder de plak van de IBA uit te komen: het duizend-en-een regeltjes voorschrijvende overkoepelende orgaan van de Britse commerciële omroep. De stations willen wat de piraten doen: net zoveel platen draaien als ze zelf willen en (geen "needle time limitation") het soort muziek uitzenden, waarom het publiek vraagt. Sommige stations gaan zelfs zo ver, dat ze weigeren de hoge rechten te betalen (zoals bij ons Buma/Stemra) en een van de ILR's is een rechtszaak begonnen om die reden. De andere stations wachten de uitspraak van die "case" met spanning af.

Het is maar te hopen, dat Caroline en Laser niet meer voor langere tijd uit de lucht zullen zijn. Want wie weet.....voordat iedereen het in de smiezen heeft, kan de BBC twee sterke draaggoelven op 558 en/of 963 kHz. zetten.

Wellicht kunnen jullie je nog herinneren dat vlak na de start van Caroline in augustus '83 een aantal studentenstations (Campus Radio's)

bij de Britse overheid klaagden dat uitzenden (trouwens bijna alleen maar in de vakanties) voor hen onmogelijk was geworden door de komst van "The Sound of Loving Awareness". De campusstations hebben na het zinken van de MI Amigo niet voor niets 963 kHz. toegewezen gekregen door de Home Office (DTI). Duidelijk weer om Caroline bij een eventuele terugkeer te dwarsshomen of met het vingertje te wijzen en te zeggen: "zie je wel, ze storen, naughty Northsea wireless".

Het is dus pure bluf van de BBC geweest om in dat bewuste radioprogramma te zeggen, dat zij eigenlijk op 963 kHz. hadden willen uitzenden. Zouden ze dat wel gedaan hebben, dan hadden zij en niet Caroline de campusradio's weggeblazen.

JESSY EN TONY

Jessy Brandon staat in Engeland plotseling in het nieuws en ook weer in verband met de B.B.C. Wie kent Tony Blackburn niet? Deze ex-D.J. van Big L is nu nog programmaleider bij het lokale BBC-station Radio London en presenteert tevens shows op BBC1 in het weekend. Als hij voor dat laatste station in de zomer meegaat met de BBC1 Road Show t.b.v. liveprogramma's uit den lande, is het gebruikelijk dat Blackburn zelf een plaatsvervanger uitkiest voor zijn dagelijkse show op Radio London. Dit keer koos Tony Jessy Brandon, die daar hest voor in was. Blackburn's hazen kennelijk niet, want in een artikel in The Sun van 7 juli geeft de BBC leiding te kennen niets op te hebben met Noordzeepirate Jessy. Twee dagen later geeft Blackburn op zijn beurt commentaar, maar dan in The London Standard. De deejay zegt rustig door te gaan met zijn plan. Bang voor ontslag zal hij zeker niet zijn, omdat hij in dienst komt van Sky Channel. Als daar het EMI-programma "Music Box" gaat verdwijnen, komt er een nieuw programma voor in de plaats: "Sky-FI". Tony Blackburn gaat dat presenteren. Vandaar dus.....

Bovendien is Tony een hoek aan het schrijven over zijn carrière, over de BBC, over zijn collega's en hazen. Dat kan heel leuk worden, want Blackburn staat er om bekend, dat hij geen blad voor de mond neemt.

LAATSTE LASER NIEUWS

"Laser heeft wat problemen met de jingleproducent", zo zegt Roy Lindau. Deze producent is zo'n beetje de heste van de U.S.A. volgens hem. Oorspronkelijk zegde de firma toe, dat het station over de rechten voor een volledig pakket kon beschikken. Op het laatste moment echter merkte Laser's music director Scott Randell dat de heste al aan de BBC waren verkocht. Waarschijnlijk zal er voorlopig een

klein pakket op het station worden gebracht en over een paar weken hoorbaar zijn.

Op dit moment (18/7) is de apparatuur aan boord van de Communicator aangekomen om het vermogen van 18 naar 25 kW op te schroeven en de modulatiesterkte van 80 naar 100% te brengen. Binnenkort (of op dit "leesmoment") een sterkere Laserstraal dus!

Op kleine schaal is het station ook begonnen met een Road Show in Engeland. Langzaam maar zeker zal Laser steeds meer activiteiten gaan ontplooiën. Ook een concert agenda is steeds te horen.

Lindau zegt inmiddels behoorlijk wat advertentiecontracten te hebben afgesloten voor zijn station. Video-opnames van verschillende programma's op de Engelse TV hebben hem daar aardig bij geholpen om de onbekendheid met het Noordzeemidium weg te nemen.

TE LAND, TER ZEE EN IN DE LUCHT

Dat zal misschien nog wel eens de nieuwe kop kunnen worden hoven mijn maandelijkse mijmeringen. We zijn eindelijk in het satelliet-tijdperk beland. Sky Channel zendt nu uit naar een kleine 20 gemeenten in Nederland (vraag niet wat een vorsteling dat geweest is). En zoals ik verwacht had, worden rond de jaarwisseling ook nog verlijd met Satelliet Radio. Een werknester van Sky Channel (Satellite TV), Barbara Lodge, had na verloop van tijd in de gaten "hoe dat nou allemaal gaat met die satelliet". Ze bedankte haar haas en begon onder de paraplu van de Londense Telegroup plannen te maken voor satelliet radio-uitzendingen gericht op Europa. Oorspronkelijk dacht ze met 10 stations te kunnen gaan draaien, maar dat bleek iets te veel hool op haar vork te zijn. Voorlopig houdt ze het bij 3. De werknaam van de stations is voorlopig A.B.C. One, Two en Three. One wordt een popstation voor de tienertjes inclusief informatie, interviews, spelletjes etc. Two wordt een dergelijk station, maar dat gebaseerd op een album format voor de wat helegen tieners (adult rock). En Three wordt voor de middelbaren onder ons met nieuws, zaken-nieuws, info over HIFI-apparatuur, klassieke muziek, "betere" lichte muziek (op compact disc kwaliteit) en meer van die wat snobistische zaken. Een soort Elseviers Magazine, maar dan op FM-stereo. De drie stations worden commercieel en gratis aangehouden aangehouden aan de kabelmaatschappijen in Europa. Toen ik Barbara Lodge vroeg hoe zij stond t.o.v. concurrentie met Laser en Caroline met haar ABC 1 & 2, vertelde ze dat haar stations nauwelijks concurrentie zouden zijn, omdat zij ervan uitgaat, dat haar ABC-tjes in FM-stereo door de typische HIFI freaks heluis-terd zullen worden. "En dat zijn de pirate freaks m.i. niet", zo zei ze dapper. Ik help het haar hopen. Over een paar maanden volgt zeker meer nieuws over "Sky Radio".



L: BLAKE WILLIAMS "THE YANK", R: TOM ANDERSON



ZENDKRISTAL



FOTO'S: LASER PERSDIENST, LEENDERT VINGERLING & TOM VAN DAUVEN

LUISTERCIJFERS

Alleen de cijfers van EBC1 zijn gelijk gebleven. Die van de commerciële lokale stations zijn drastisch gezakt en EBC2 heeft hetzelfde lot ondergaan. De Britse luisteraars gaan zich in steeds grotere getale richtten op de land- en zeepraten. Het is daarom te begrijpen dat de ILR-stations er niet onderuit kwamen toe te geven dat de meeste piraten het goed doen. Maar ook de Home Office zit lichtelijk met de handen in het haar, als het gaat om de grote populariteit van de piraten (met name aan land). De nieuwe wet in Engeland tegen zenderbezit blijkt nu al niet toereikend te zijn om de "landbased pirates" ult te schakelen. Via-via kreeg ik dan ook informatie door, dat de Home Office aan het eind van het jaar op de "frequente conferentie" in Geneve wil trachten zoveel mogelijk FM-frequenties los te peuten. Daarmee is men in staat om een aantal stations -zoals Jacky- te legaliseren en een begin te maken met Community Radio.

W.R.L.I.

John England van Radio London zegt goede vorderingen te maken met het project en nog steeds te mikken op kerstmis. Details volgen later, zo schreef hij. Wel zond hij nog een pilotcassette met wat voorbeelden van hoe The Radio London Top 40 Show klinkt op een aantal Amerikaanse stations. Het eerste station, waarop W.R.L.I. als syndicator de show kon starten, was het Mexicaanse stations X.E.R.F. dat met een vermogen van 250 kW naar Noord-Amerika uitzendt. Die sterkte wordt trouwens binnenkort verdubbeld, zodat ontvangst in de nachtelijke uren en 's ochtends nog mogelijk moet zijn. Nu al krijgt het station ontvangstberichten uit Engeland en Australië. Trouwens, Wolfman Jack begon zijn carrière ook op hetzelfde station. Nu is het de Britse deejay Chris Elliot, die de Top 40 Show presenteert. En zeer goed, moet ik zeggen! Hopelijk binnenkort meer nieuws over W.R.L.I.

Tot volgende maand,

John Wendale.



België

GOED NIEUWS VOOR ONZE BELGISCHE ABONNEES: NU IS HET MOGELIJK IN BELGIE HET ABONNEMENTSGELD OVER TE MAKEN IN BELGISCHE FRANKEN: STORT BFRS.700,-- OP BANKREKENING 235-0430464-87 BIJ DE GENERALE BANKMAATSCHAPPIJ TE HASSELT T.N.V. JOSE HERPS/FRM, POSTBUS 10252 TE AMSTERDAM EN JE ONTVANGT HET KOMENDE JAAR HET F.R.M. IN JE BUS.

OOK LOSSE NUMMERS E.D. KUNNEN VIA DEZE REKENING BESTELD WORDEN

RADIO ATLANTIS - BREE

voor Noord-Limburg

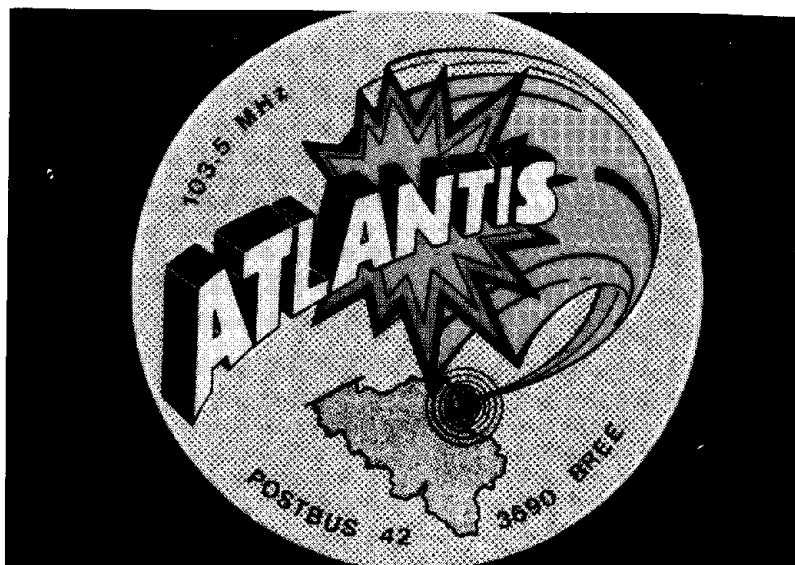

WINNAAR GOUDEN RADIO TROFEE 1984

Toen we aankwamen en het gebouw van Atlantis binnenliepen, viel het ons op dat we met een radiostation te maken kregen, dat zakelijk ingesteld is en dat bij hen de pretentie duidelijk verder gaat dan het maken van een eenvoudig platenprogramma. We mogen dan ook wel stellen dat naast Radio Signaal -toch ook uitzendend voor "Groot Limburg"- Radio Atlantis toch wel de op een na grootste en professioneelste regionale radio is.

De antenne zag er weer precies hetzelfde uit als bij veel andere Belgische stations. De studio's zijn gevestigd in de kelder van een groot buurtgebouw.

VRIJE RADIO WORDT DURE ZAAK

Nadat we in de ontvangstruimte van het station waren gekomen, zagen we een grote kast met een interessant krantenartikel aangeplakt met de kop: "Eerste jaar wettig zenden kost dik BFRS. 300.000,--. Die dik 300.000,-- mag je ruim nemen. Verder in het artikel bleek dat dit al gauw 324.000 frank wordt. Het gaat dus veel geld kosten in België. Dit artikel kwam uit de XStandaard, een krant voor intellectuelen in de trant van Elseviers Weekblad, maar dan dagelijks.

Men wil de macht van de diverse vrije radio's in België toch duidelijk gaan beperken. Er komt een financiële dwang. Veel stations zullen gaan afvallen en alleen de echte grote stations zullen overblijven. Bij Atlantis vond Eddy dat ze het bedrag eigenlijk hadden moeten verdubbelen. Naar Nederlandse maatstaven betekent dit, dat de vaste lasten per jaar 18.000 gulden zullen gaan bedragen.

Een populariteitsmeting, gehouden van Aichel tot Eindhoven door het I.B.P. (International Belgium Press), wees uit dat er ongeveer 18.000 luisteraars elke dag afstemmen. Dit was in mei 1983.

DE R.O.Z.

In september 1983 nam de ROZ contact op om een bepaalde samenwerking te creëren. De ROZ heeft teveel materiaal; kan echter te weinig uitzenden.

Atlantis heeft beperkte middelen, maar teveel zendtijd. 70% van de luisteraars bevindt zich toch in Nederland. Dat levert geen problemen op met de Belgische en Nederlandse wetgeving. Men hanteert nog steeds een straal van 8 km. De programma's zijn toch voor een groot deel op België gericht.

De radiostations moeten niet gesubsidieerd worden; de adverteerder kijkt alleen maar naar de reikwijdte. De reclame zal snel worden doorgevoerd na de legalisatie. Er wordt volgens Eddy dan rekening gehouden met lokale/regionale, nationale en internationale. Dit zal waarschijnlijk worden georganiseerd via een bepaalde perscombinatie.

Tijdelijk heeft Atlantis stilgelegen. Dat was rond april/mei 1983. Het station is toen verhuisd van Bocholt naar Bree. Dit is onmiddellijk geregeld binnen de VZW, zodat de officiële instanties hiervan op de hoogte waren. Destijds werd uitgezonden vanuit een woonhuis.



PAROCHIEZAAL, WAARIN ATLANTIS IS ONDERGEBRACHT

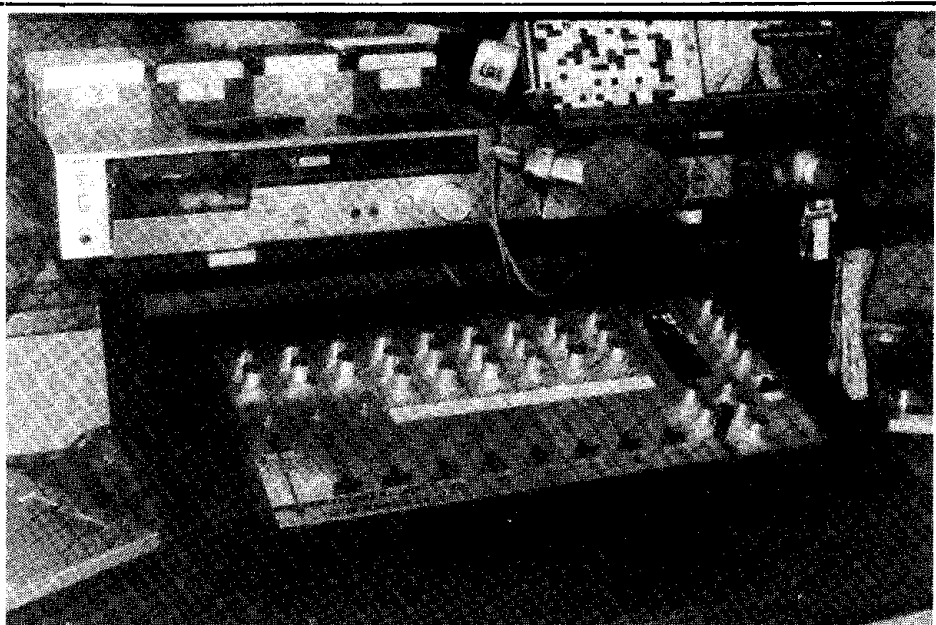

MENGPANEEL HOOFDSTUDIO



TON DONKERS EN COLLEGA



LIVE-STUDIO

Toen was er een groep Nederlandse medewerkers die graag met een hoop geld de zaak wilde regelen. Zij wilden in het bestuur en konden zich onmogelijk aanpassen aan de Belgische maatstaven. Dat ging dus niet.

In de toekomst willen de medewerkers nog eens de zaak gaan verhuizen naar een andere locatie, echter wel in Bree. De huidige behuizing is te klein. De huidige organisatie bestaat uit de programmaraad en een adviesraad, die bestaat uit willekeurige mensen uit alle standen en rangen die eenmaal per maand vergaderen. Ook is er een produktieraad die bijvoorbeeld de aankomende DJ's beoordeelt. Deze raad bestaat uit 3 DJ's en 2 sponsors. Er is een soort beoordelingsschaal. De produktieraad zorgt ook voor diverse barbecues voor alle medewerkers. Atlantis is vrij goed beluisterbaar. Door de diverse DJ's wordt hard gewerkt aan de kwaliteit. Er wordt zelfs gebruik gemaakt van firma's, die opleiding geven. Dat kost een DJ 1000 frank per dag.



LIVE-STUDIO; STUDIO NUMMER EEN

Binnen de vijf jaar verwacht men, dat er ook flink wat tv-stations zullen bijkomen. De radiozender voldoet aan de huidige normen. De RTT wil zelf zenders gaan verkopen en de stations dwingen tot een verplichte afname. Je moet het vermogen nu verhogen, want er zijn teveel stations. Je kunt niet op een laag vermogen van 100 Watt. In Weert in Nederland is Atlantis op de kabel te horen.



BESTUURSLID

RADIO CAROLINE: OP NAAR HET EINDE OF NAAR EEN NIEUW BEGIN?

Met Caroline weet je het maar nooit. In haar twintigjarige leven was het hollen of stilstaan. Meestal was het bijna stilstaan en soms zelfs een periode van ademloos of come. Waarom?

Waarom is het er sinds 1967 nooit meer in geslaagd om een professioneel topstation te worden? Een voordehandliggend antwoord zou moeten zijn: omdat door de M.O.B. geen Britse adverteerders meer gecontracteerd kunnen worden. Theoretisch misschien het juiste antwoord, maar in de praktijk (helaas) is het niet meer dan een uit de hand gelopen idee-fixe. Wie het boek van Hans Knot, Tom de Munck e.a. leest, zal niet anders dan tot de conclusie moeten komen, dat Caroline bestaat door de koppigheid van Ronan O'Rahilly. Nog steeds denkt Ronan dat de meeste mensen naar "zijn" station luisteren vanwege de "Loving Awareness" gedachte achter de schuimbek verkwikkende LP-tracks, wellicht omdat er kennelijk nog steeds van die Idioten zijn die hun correspondentie aan "The Lady" afsluiten met "L.A.", in plaats van "Yours sincerely" of "with friendly regards". Zolang dit soort kritiekloze ex-hippies nog rondtuimelt, krijgt die Britse Ier geen heeld van zijn luister-schare en het hijbehoorende muzikale behoeftepatroon. Want..... Ronan zelf houdt helemaal niet van jankgitaren of andere "als-het-maar-hard-is" muziek. O'Rahilly leeft nog steeds in de periode dat muziek Georgie Fame was of (toe maar) Dusty Springfield. Waarom dan in Godsnaam die "eneng" muziek, vraagt menig mens zich af. Het enige juiste en onthullende antwoord is simpel: omdat het oorspronkelijke idee van Ronan door de platenmaatschappijen de kop in werd gedrukt. Nog voordat de ketting van de Ross Revenge werd afgehaald, zei Ronan mij dus, dat Caroline steeds de beste (pop)muziek zou draaien van de laatste 15 jaar. Die kans heeft Caroline nooit gekregen, omdat de men, die oorspronkelijk voor adverteerders had moeten zorgen en Caroline op die manier onafhankelijk had kunnen maken, Roy Lindau, geen toekomst meer zag voor een project, waar reeds zoveel problemen aankleefden voordat het uwerhaupt de tweedehands zenders aan had kunnen zetten. Nadat Lindau afhaakte en aan de voorbereidingen begon van wat nu Laser 558 is, werd O'Rahilly's leven weer wat moeilijker. Nadat in augustus de eerste tonen op 963 kHz. in de ether waren gekomen, was er volop champagne gevoeld bij de Carolinere, ondanks het feit dat er nog niet een reclamecontract was afgesloten. Tenslotte moest O'Rahilly opnieuw de man in dienst nemen die hij in 1982 had ontslagen vanwege wanpraktijken: Vincent Monsey. Door zijn waardelose praktijken in New York als Sales Manager van Caroline en zijn meeloperijen met Ronan's vijand James G. Ryan, werd Monsey (die aanvankelijk als "Paul Collins" door het leven ging) door Caroline's advocaat John Leonard in New York ontslagen. En toch werd hij weer door Ronan aangetrokken. In september '83 al richtte Monsey weer een bedrijfje op in New York om reclame voor Caroline te kunnen verkopen. Veel succes had hij niet. Dat blijkt wel uit wat we op 319 te horen krijgen. Zolang O'Rahilly blijft samenwerken met mensen van het kaliber van Monsey, blijft het station gedoemd om te worden ondergespoeld. Mijn vrees is dat het met Caroline een vicieuze cirkel is: zolang er geen geld is, kunnen er geen gedegen vakmensen worden aangeworven en zolang er geen vakmensen in dienst zijn, komt er geen geld binnen.

Zo nu en dan komt er hij toeval wel een vakmens binnen de kringen van het L.A.-team. Blake Williams, die van de Communicator overstak naar de Ross Revenge, had alle kennis en ideeën om van Caroline "iets" te maken. Helaas bleek de "station controller" Mike, die op het kantoor de plaats van Anie Challis had overgenomen, daar een stokje voor gestoken te hebben. Blake is dan ook weer gewoon deejay. Peter Quinn zou nu de muzikale leiding hebben. Ook voorgoed vertrokken zijn o.a. Peter Clark en Robin Ross. Belden zijn nu weer als landpiraat aan het werk. Diezelfde Mike van het Caroline kantoor legde onlangs uit waarom de anti rookspots een tijdje geleden werden teruggetrokken. Je zult het niet willen geloven, maar letterlijk zei hij: "We hebben die anti rookcampagne laten vallen, omdat we dachten dat iedere keer als de mensen die spots zouden horen ze juist aan roken herinnerd worden en opnieuw een sigaret zouden opsteken....."

Met de beoefening om Caroline weer iets van het oude geluid terug te geven, werd deejay Stuart Russell weer eens van stal gehaald. Een enorme vergissing, denk ik. Hij heeft hij lange na niet het niveau van een aantal van zijn collega's. Nog steeds wordt er op Caroline gezegd, dat er een tweede station vanaf de Ross zal starten. Voor dit doel wordt een nieuwe studio aan hoord gehouden. Op dit "tweede net" zouden dan o.a. religieuze hoed-schappen worden uitgestraald in combinatie met muziek. Ronan zei, dat hij nu weer aan jazz denkt i.p.v. klassieke muziek. Niets is veranderlijker dan een mens.

Tot nu toe is alleen John Burch van de Caroline Movement in Engeland (alhoewel hij in oorlog leeft met Caroline en O'Rahilly) tot nu toe kennelijk de enige die Caroline heeft horen testen op een golfteugel rond de 390 meter. Ik zou 't maar niet proberen, want Burch probeert mij en anderen wel meer knollen voor citroenen te verkopen.

Zoals je weet wilde Caroline eerst 558 kHz. voor het doel gebruiken, maar daar stak Laser een stokje voor. Daarna had men 594 kHz. op het oog, maar toen bleek dat op 603 kHz. -het naastgelegen kanaal- de ILR juist was gaan testen met een "carrier" voor het nieuwe station Radio Invicta (ook weer een gekke naam, net als Radio Essex). 594 kHz. is dus ook in principe onbruikbaar. Toch zoekt Caroline in de buurt van Laser naar een frequentie. Naar mijn mening is alleen 531 kHz. enigzins bruikbaar. Alhoewel daar in Ierland Radio Sunshine op uitzendt.

En dan het Caroline (6 platen) album. Mensen, die al gerulme tijd geleden aan East Anglia Productions hebben betaald voor de geschiedenis van de Lady op kunststof, kunnen waarschijnlijk lang wachten tot de schijven in de handen van de posthede voor de deur liggen. Bill Rollins van E.A.P. had een van mijn Engelse tipgevers verteld, dat de vertragung zou zijn ontstaan doordat de kleur vinyl (roze) zo'n lange levertijd zou hebben. Dan maar op zwart, zou ik zeggen.

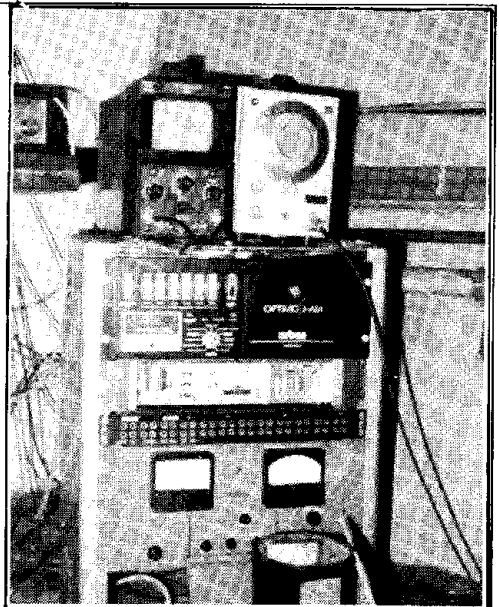
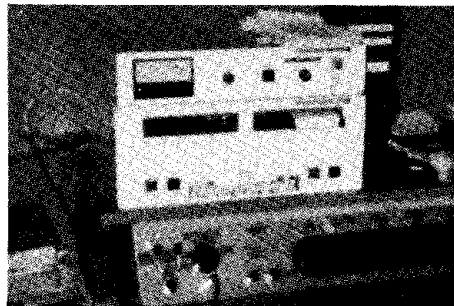

OPTIMOD EN OSCILLOSCOOP

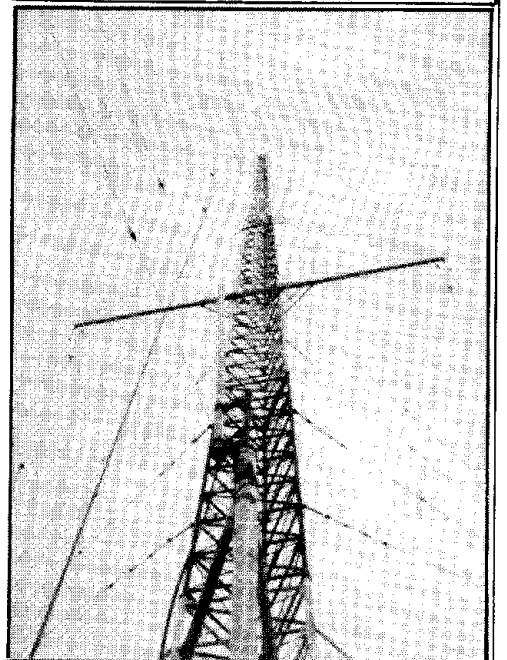

WALLY ON THE WIRELESS. L: "GOOD OLD" SIMON W. BARRETT

Regelmatig zijn er via de zender artiesten te horen, zoals Salim Seghers en ene Eduard, die in Nederland niet mag optreden van de arbeidsinspectie.

Onlangs is er een radiowedstrijd georganiseerd door het Belang van Limburg en biermerk Cristal Alken. Dit gebeurt voortaan eenmaal per jaar. Atlantis won. 15 grote radiostations deden mee en de hoofdprijs was de Gouden Radio. We noemen de eerste vijf winnende stations:

1. ATLANTIS	BREE
2. BENELUX	PAAL-BERINGEN (persprijs)
3. ALKA DECIBEL	ALKEN
4. TEN	AARSCHOT- BEGIJNENDIJK
5. CONCORDE	LOMMEL

Voor de laatste ronde moesten er diverse tapes worden ingezonden. De gang naar de hoofdprijs bestond uit 3 fasen:

- a. bandmontage 30 minuten met stukken van programma's om een beeld te krijgen van de programma's.
- b. 5 originele stationcalls maken.
- c. originele tune (promo) voor het Gouden Radio Feest.

16 Mensen zaten in de jury waaronder mensen van de pers, reclame, HiFi-wereld en de B.R.T. De manifestatie vond plaats in de Grenslandhallen van Hasselt. Drie medewerkers van Radio Atlantis hebben daar 3 items behandeld:

- Peter Kiewied.
- Eddy Bakker (ondervoorzitter beheerraad).
- Vital Drezen (produktieraad, PR).

Vital deed tevens een interview. De eerste figuur moest een streekfiguur zijn; de tweede was een onbekende (dat was een medewerker van de BRT).

Eddy Bakker deed de spelletjes. Verder moest er nog een originele aankondiging worden gemaakt voor een artiest. Dat werd Eduardo.

Peter was de centrale presentator. Atlantis kreeg tevens de publieksprijs: 50.000 BFRS. ofwel 3000 piek.

Deze wedstrijd werd voor de eerste maal georganiseerd.



STRUCTUUR

Bij Atlantis zijn 32 DJ's actief en daarnaast zijn er nog 50 medewerkers voor andere activiteiten. Voor Atlantis blijft de luisteraar het uitgangspunt.

Beheerraad, voorzitter en beheerraadsleden vergaderen op de 4e dinsdag van de maand. Alle commissies brengen maandelijks verslag uit aan de beheerraad. De technische commissie op de 1e dinsdag van de maand. Deze commissie bestaat uit een voorzitter en drie leden:

- doen voorstellen tot aankoop nieuw materiaal.
- op ieder moment onderhoud mogelijk.
- DJ's inlichten over technische problemen.
- werken met operators.
- eventueel Radio Limburg bellen. (HiFi winkel)

Financiële commissie:
2e woensdag van de maand.
1 voorzitter en 2 leden.

Administratieve commissie:
2e maandag van de maand.
1 voorzitter en 2 leden.

Tekst en foto's:
TOM VAN DAUVEN & AD VAN GESTEL.

Reacties graag naar:
POSTBUS 1358,
5602 BJ EINDHOVEN.

OP RADIOJACHT DOOR VLAANDERENLAND

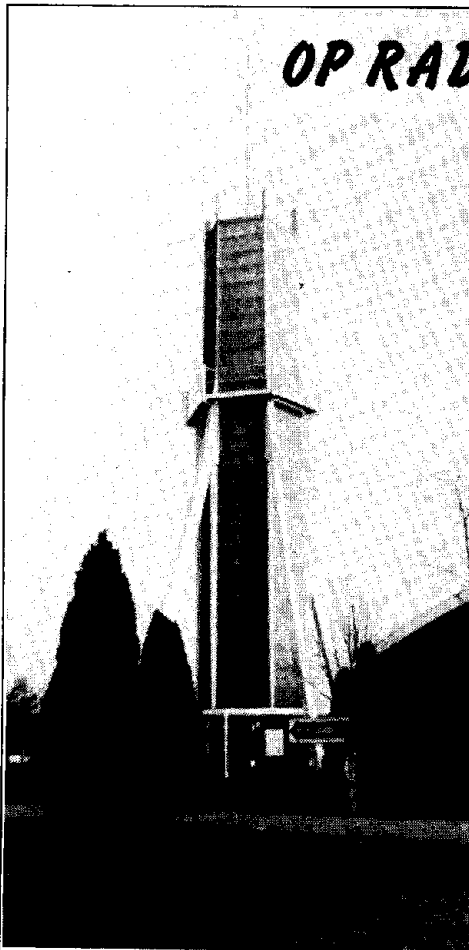

Als wij Nederlanders op vakantie gaan, willen wij graag zo ver mogelijk. Vaak vergeten we, dat het ook vlak in de buurt vaak fijn toeven is. Ondergetekende en enige kennissen besloten een weekendje richting België te reizen, waar o.a. eerst Jean Luc Bostijn van (ex) RadioVisie en de vrije radiozender Gemini bezocht werden. Jammer toch, dat RadioVisie stopte.

U kent Gemini wel van de reportages in het F.R.M. enige maanden geleden. Het gaat helaas niet meer zo goed met dit station. O ja, ze zijn nog dagelijks in de ether met programma's, maar de "spirit" is er uit. Te weinig mensen moeten teveel programma's doen. Het resultaat is, dat de programma's erg achteruit zijn gegaan. Tenslotte -na wat ruzies- is ook onze Jean Luc opgestapt. Jammer, voor Gemini.

Maar ondertussen zit onze sympathieke Belg niet stil. Binnenkort zult u meer over hem horen. Dat beloven wij u!

Zondagmiddag zijn wij uit Moeskroen teruggereeden, richting Vlaanderen Noord. Besloten werd om niet naar de kust te rijden, maar naar Brugge, naar de V.B.R.O.

Brugge is een schitterende stad, geheel Middeleeuws opgetrokken. Vlakbij het centrum is een zeer groot parkeerterrein, ondergronds gesitueerd, zodat de omgeving niet aangetast wordt. " 't Zand" heet dat plein en u vindt er enige zeer goede hotels om de nacht door te brengen, met kleuren TV op de kamer. 16 Kanalen, jawel.

Het station bij uitstek in Brugge is de V.B.R.O. dat geleid wordt door een ex-Mi Amigo D.J. namelijk "Norbert". Norbert drukte zeker in de begintijd zeker een stempel op de Mi Amigo programmering. Behalve D.J. is Norbert ook zanger. Op Mi Amigo toen en nu bij de V.B.R.O. krijgt Norbert de gelegenheid zijn plaatjes te draaien.

De V.B.R.O. vindt u in Brugge door te rijden naar het Boudewijnpark, daar is in een gebouw met een hoge toren (zie foto hiernaast) een dolfinarium gevestigd en even om de hoek vindt u de ingang van de V.B.R.O., waar Norberke achter een groot bureau "troont". Bij het vernemen van het feit, dat wij "Ollanders" waren en helemaal naar België waren gekomen voor Norberke, straalt zijn gezicht. "Alleh, ja, wij werken geheel legaal en houden ons aan het toegestane vermogen, wat praktisch niemand doet in België. De V.B.R.O. draait voor elk wat wils, het is een soort familiestation dat tevens veel aandacht besteedt aan het lokale gebeuren.

VBRO
ZOMER
RADIO

FM
103
Mhz



VBRO
FM 103 Mhz
da's joen radio

Wij gaan binnenkort verhuizen waarschijnlijk, maar als u wilt mag u wel even de studio's zien.

De V.B.R.O. zit dagelijks in de ether van 's morgens 6 uur tot 24.00 uur 's avonds. 's Avonds zijn er specials zoals "Rock 'n' Roll Luik", "Arde Neuten Kraken" -een hardrock programma, "De Troubadours zijn in de Stad" -een special met het betere Vlaamse werk en Franse chansons, een programma voor Reggae liefhebbers, getiteld "Funky Kingston", "Hilly Billy Willy" -een country programma en bijvoorbeeld "Perron 11": een special met de nieuwste Amerikaanse import. Kortom, wij brengen voor ieders smaak iets, maar dan wel op een zeer professionele manier".

Norberke is een professional. Hij begon zijn carrière als zanger en DJ bij de B.R.T. en Mi Amigo. We vertelden Norberke, dat Sylvain (Tack) nog steeds gevangen zit in de Surete gevangenis in Parijs. "Sylvain was echt een goeierd", aldus Norberke. "Als Ronan weer begon te zeveren tijdens een financieel geschil over love and peace, dan zei Sylvain altijd, dat de discjockeys van love and peace geen eten konden kopen. Hierna droop Ronan meestal meteen af. Toch heb ik een leuke tijd gehad bij Mi Amigo. In die tijd maakte ik ook platen met een orkest onder leiding van jullie Harry van Hoof. Vaak ben ik bij Harry thuis geweest, zelfs nog in de tijd dat hij getrouwd was met Trea Dobbs.

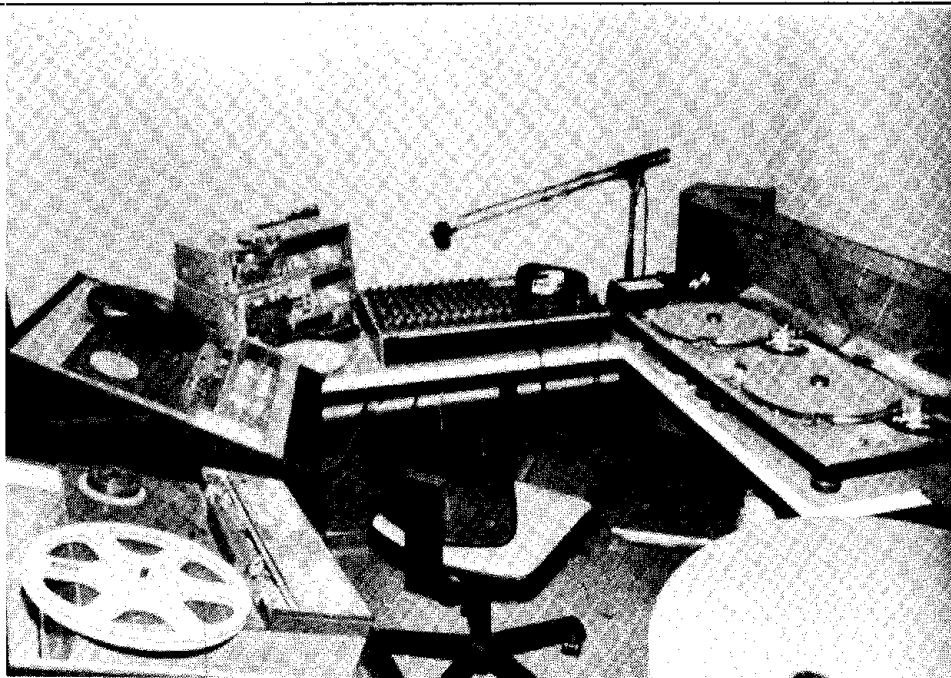

Norbert

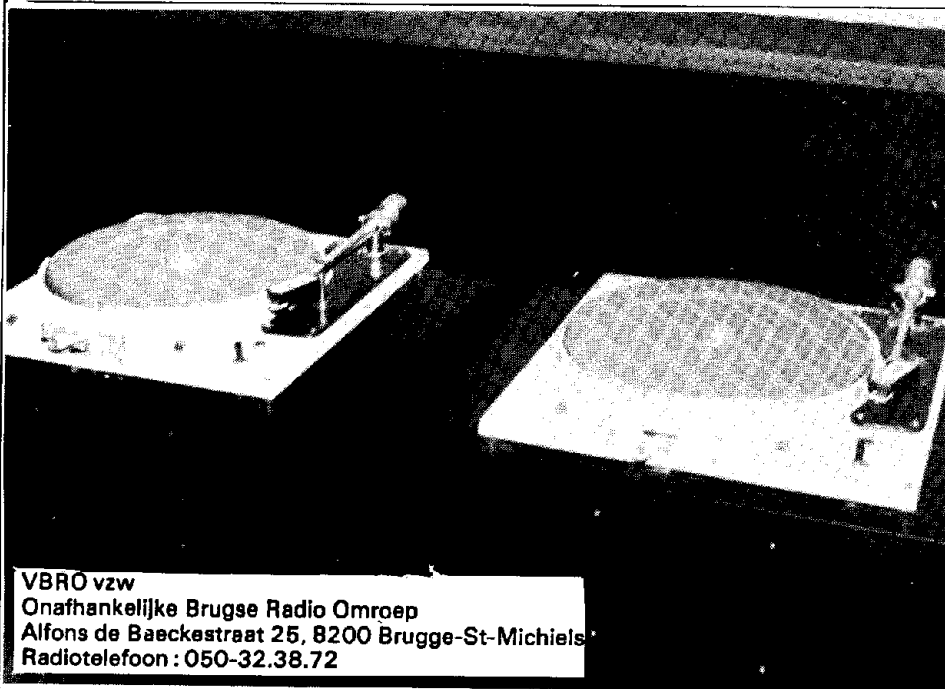

VBRÖ vzw
 Onafhankelijke Brugse Radio Omroep
 Alfons de Baeckestraat 25, 8200 Brugge-St-Michiels
 Radiotelefoon: 050-32.38.72

Tijdens ruzies vloog er wel eens een fles whisky door de ruiten. Als we een erg goede productie moesten opnemen, dan gingen we met een Nederlandse dirigent en Belgische musici opnemen in Duitsland. Dat was wel eens verwarrend, hoor. Soms hoorde ik de Duitsers iets mompelen over "einstei-gen". Wisten wij veel, dat ze daarmee "incuten" bedoelden.

Vaak is het voorgekomen, dat midden tijdens de opnames de Belgische musici opstond en en wegliepen, omdat ze

namelijk per uur betaald werden en er geen afspraken van te voren waren gemaakt. Dat was lachen, hoor".

De tijd hadden we door al deze gesprekken niet in de gaten gehouden en plotseling merkten we dat de inwendige mens begon op te spelen. "Als u een goed restaurant zoekt", aldus Norbert, "gaat u dan maar naar "Het Criterium". De kok is de chefkok van de Belgische voetbalclub "De Rode Duivels" Tevens verzorgde hij enige kooklessen op de B.R.T."

Aldus geschiedde. Nadat we afscheid hadden genomen van Norberke en zijn medewerkers, gingen we naar ons restaurant. Inderdaad kregen we een diner voorgeschoteld, dat je voor die prijs in Nederland niet kunt krijgen.

Tip: als u in Brugge bent, dan kunt u tijdens de "happy hours", dat is van 12.00 tot 13.00 uur en van 17.00 tot 18.00 uur voor half geld in de bar van Hotel Navarra te Brugge drinken. Een Guinness kost fl. 1,50.

Na de overnachting vervolgden we onze weg naar Breda, waar we Frans Schuurbiërs gingen opzoeken. Daarover meer een volgende keer.

TEKST EN FOTO'S:

ROB OLTHOF.

Zwitserland



Hallo allemaal, Jullie hebben al enige tijd niets meer uit Zwitserland gehoord.

Dit komt, omdat wij van Herisau naar Arnegg verhuisd zijn. Met groot succes overigens. Niet alleen is het hier beter om te wonen. Nee, hoor! Ook voor het DX-en is het geweldig in Arnegg. Zo hoor ik regelmatig op de radio:

- | | | |
|---------------------|---|----------------------------|
| 100.6 Couleur 3 | - | Poppr.Radio Suisse Romande |
| 101.1 Radio Z | - | Zuerich * |
| 101.5 Radio Aktuell | - | St.Gallen ** |
| 101.8 Radio 24 | - | Zuerich * |
| 102.1 Radio Eulach | - | Winterthur ** |

* In goede mono kwaliteit

** Slechte kwaliteit, maar hoorbaar

De beste zenders vind ik Radio Z en Radio 24, de twee anderen zijn erg amateuristisch. Omdat ik de stations uit Zuerich goed kan ontvangen en speciaal Radio Z goed vind, heb ik afgelopen 22 juni bij de eigenaar van dit station geweest voor een interview om de lezers van FRM een indruk van de Zwitserse vrije radio te geven.

Om 11.00 uur word ik verwacht en de sfeer bij de receptie is erg gezellig. Net zoals je het ook via de zender hoort. Spoedig krijg je koffie aangehouden en daarna lekker praten.

Het station bevindt zich aan de Kreuzstrasse in Zuerich in een doodgewoon kantoorgebouw. Als je het niet weet, zou je niet zeggen, dat er een radiostation in zit. Daarom heb ik van het gebouw ook geen foto gemaakt. Eerst wilde ik van de eigenaar weten, of er programma's voor toeristen uit de Beneluxlanden zijn. Hij antwoordde, dat alleen indien je Duits verstaat de informatieprogramma's goed zijn (deze worden ieder uur uitgezonden). De rest van de programmering is in ons dialect.

Over de techniek gesproken: bij de oprichting van het station is overlegd wat men wilde doen. De studio-inrichting is ontworpen door de firma Jordt uit Zuerich, de apparatuur is uit verschillende merken samengesteld, waarbij gelet werd op de prijs. De studio is ook naar financiële (goedkope) en praktische maatstaven opgebouwd.

De zender is eigendom van Radio Z en staat op de Uetliberg, de mast vlakbij de DRS-zendmast. Maar de PTT heeft onlangs bekendgemaakt, wat zij voor een zender wil/moet hebben: kosten slechts 250.000 franken!

De verbinding tussen studio en zender verloopt via de PTT, omdat de leidingen (in het Duits: Musikleitungen) goedkoop in te schakelen waren. Geen link, omdat de kwaliteit toch niet zo goed zou zijn als die van de PTT-verbinding (telefoonnet).

Het nachtprogramma neemt ook een belangrijke plaats in: tot 2.00 uur worden de programma's live gepresenteerd; na dat tijdstip wordt overgegaan op handprogramma's. Dit tot 5.00 uur.

Over grammofoonplaten gesproken: bij de start van het station werden voor ruim 200.000 Zw.frs. platen aangeschaft voor het archief. De nieuwe en actuele hits worden nu (gratis) door de grammofoonplatenmaatschappijen gestuurd, omdat men weet dat een plaat alleen verkocht wordt, als hij via de radio wordt gedraaid. Ook zijn er compact discs in het archief, zo'n 400 stuks.... ze hebben bijna alles wat er op de CD-markt te koop is (natuurlijk geen klassieke muziek).

Buitenlandse correspondenten zijn ook nodig om goede informatie uit de hele wereld te hebben. Radio Z neemt ook correspondenten, die voor ARD,ZDF en voor dagbladen werken. Deze mensen worden via een agentschap aangehouden.

Radio Z is het er mee eens, dat men dit station gerust een familiestation kan noemen: met spelletjes en met een muziekkeuze, die eigenlijk door het hele gezin beluisterd kan worden. Er luisteren dan ook mensen van 5 tot 80 jaar..... Gepland worden nog speciale programma's voor de jongeren, de huisvrouwen, maar ook veel verzoekplatenprogramma's en uitzendingen waarin verschillende thema's ter discussie staan (medische onderwerpen, astrologie etc.).

De financiële aspecten: In de dagbladen stond, dat dit station het grootste budget zou hebben. Nu zijn er 7 maanden verstreken sinds de start van Radio Z.

"Zijn de financiële aspecten naar wens verlopen?", wilde ik weten. "Ja", hoorde ik. "Het begin was erg slecht en eigenlijk zou je niet in november met een kommersieel station moeten beginnen, omdat de advertentiebudgets dan al verlopen zijn. En in januari/februari 1984 was het ook al niet veel. Maar momenteel lopen de advertenties goed".

Onlangs hoorde ik via de radio, dat o.a. Radio Z in de tijd van november t/m februari met een verliesaldo van 550.000 Zw.frs. gewerkt heeft.

Ik wilde nog weten, of de mensen van Radio Z met de ervaringen, die ze nu hebben opgedaan -als ze de kans kregen om de tijd terug te draaien- opnieuw zouden beginnen en het antwoord was een volmondig: "JA". Alles, wat ze bij de start van het station voor ogen hadden, is een succes gebleken.

Om de lezers van het FRM een indruk te geven van de populariteit van Radio Z, moet je weten, dat van 18.00 tot 06.00 uur ruim 40.000 mensen proberen het station op te bellen. En dit meestal iedere avond/nacht, zoals door de P.T.T. bevestigd werd. Daarnaast liggen er per dag zo'n 50 tot 100 brieven in de brievenbus. Het minimum is 30 brieven per dag. De hoeveelheid post is afhankelijk van wat er via de zender wordt aangehouden (t-shirts, stickers, posters e.d.).

Ook in Zwitserland kent men het probleem van de auteursrechten. Dit moet overlegd worden met de SUIZA (Schweiz. Gesellschaft fuer Mechanizenz, 8000 Zuerich). Men weet nog steeds niet hoe deze rechten betaald moeten worden en hoeveel men moet betalen.

Ter afsluiting: In het begin rond de 1e november 1983, toen de lokale stations van start gingen, was Radio 24 het enige station met radio-ervaring. De andere stations niet; zij moesten -ook wat de populariteit betrof- bij 0 beginnen. De luisterdichtheid was aanvankelijk zeer slecht, maar volgens de laatste onderzoeken is dit nu sterk verbeterd. Met name bij Radio Z is de luisterdichtheid de laatste maanden enorm toegenomen. Dat is waarschijnlijk wel te danken aan het feit, dat de presentatie stukken beter is geworden. Men werkt nu met 25 vaste medewerkers en daarmee zou het wel eens goed kunnen worden. Of nog beter!!!!

De meest recente luistercijfers wijzen uit, dat

1. Radio Basilisk (83%) en Radio Matterhorn de grootste luisterdichtheid hebben
2. 14 Vrije radiostations meer vaste luisteraars hebben dan DRS 1,2 en 3!
3. Radio Basilisk zou willen beginnen met een vrij TV-station! Ze schijnen dus zo goed te draaien, dat ze geld over hebben!

Van Radio Z heb ik de foto ontvangen van Studio 2, waarop je het grote mengpaneel ziet. Zelf heb ik geen goede fotograaf, vandaar slechts deze ene foto. Sorry! Maar beter deze dan niks of meerdere slechte!

Rolf Schmid-Leuenberger
Geretschwilerstrasse 2
Telefon 071/85 35 96
CH-9212 Arnegg

Radio: SWL-Station HE9SOT
CB-Station HELP 75



THE IRISH FREE RADIO SCENE DEEL 2

Op 21 maart meldde ook Radio Sunshine zware storingen door de R.T.E. op beide FM-kanalen. Blijkbaar was dit een gevolg van het feit, dat Chris Carey van Radio Nova zijn twee FM-zenders had uitgeschakeld en geheel op de middengolf was overgegaan. Het werd al snel duidelijk, dat deze storingen of "zendertesten", zoals de R.T.E. het zelf noemde, alleen nog maar het begin waren. Men was ook al bezig met het bouwen van een middengolfstoorzender op het zendterrein van Beaumont: "The Old Piggery". De R.T.E. schijnt maar twee stoorzenders te hebben om mee op de FM te werken, dus duurde het niet lang, eer Chris Carey weer terug was op 88 en 102.7 MHz. De R.T.E. was niet in staat om alle vier de zenders tegelijk te jammen, dus met een heetje geluk konden zowel Sunshine als Nova met een zender in de lucht blijven. Alleen kregen de luisteraars er wel genoeg van, dat ze hun ontvangers elke keer op een andere frequentie moesten afstemmen.

Chris Carey kwam eind maart terug na zijn "verdwijning" en onmiddellijk ging Radio Nova met sprongen vooruit: er kwamen nieuwe advertenties, wedstrijden enz. Op 2e paasdag werden weer eens de hele dag oldies ten gehore gebracht en tot grote vreugde van velen kwam Declan Meehan de volgende dag terug, na 4 weken afwezigheid. Chris Barrie was weer te horen, en tevens Roland Burke (produktie) en Martin Block (voice-overs). Het station is nu weer zo'n heetje op haar hoogtepunt en veroorzaakt blozende gezichten in de krantenwereld.

Een nieuwe antennemast werd neergezet op het terrein van Radio Nova en de reden daarvoor werd al gauw bekend: iedereen in de radlowereld wist dat de R.T.E. bezig was met de middengolfstoorzender, maar een enkeling wist wie er aan de ontvangerskant zou komen te zitten, als deze stoorzender in de lucht zou komen. Robbie Dale organiseerde stakingen en protestdemonstraties en Chris Carey..... dat zou snel blijken, want op 25 april, om 17.15u. begonnen de storingen op 531 kHz. het kanaal van Sunshine. Het duurde echter niet lang eer de R.T.E. zichzelf begon te storen op 567, 612 kHz. en nog op diverse noodkanalen ook.

Sunshine reageerde hier onmiddellijk op met oproepen aan de luisteraars contact op te nemen met de autoriteiten en Nova bracht een ander plan ten uitvoer: zij kwamen in de lucht op 729 kHz. met laag vermogen (wel werd erbij gezegd, dat dit spoedig opgevoerd zou worden) en dat allemaal op een door de R.T.E. goedgekeurd kanaal; in Cork weliswaar.

Sunshine ondervond hevige storingen op zowel MG als FM, alleen in het weekend werden ze met rust gelaten, waarschijnlijk vanwege hun fameuze programma "Auction in the Air", waarbij de opbrengst (en die is niet gering!) bestemd is voor de Central Remedial Clinic in Dublin.

Een snel overzicht van andere stations nu: op 1350 kHz. is een geheel iers station gekomen: Radio Na Gaeltige. Radio Annabel schijnt problemen te hebben, Community Broadcasting Co-operative zendt tijdens de zomer op 1116 kHz. uit. Dit station reist het land af, waarbij diverse festivals bezocht worden en dan is C.B.C. voor dat gebied het "festival station".

Westward 314 moest de uitzendingen staken omdat de lokatie in Ballina uitviel. Atlanta Sound in Galway is 24 uur per dag in de lucht, ABC in Tramore raakte partner Stuart Clark kwijt, gevolgd door het vertrek van John Lewis naar Laser 558 en Dave Windsor. Rob Scott en zijn vriendin Carrie zijn alletwee via ABC te horen. Rob was onder een andere naam bekend van R.N.I. In Engelse kranten verschijnen regelmatig advertenties, waarin Engelse DJ's worden gevraagd; dit station schijnt een ideale springplank te zijn voor aspirant "grote" discjockeys.

Tony Gareth ging op 20 maart naar Caroline, maar moest enkele dagen later alweer wegens ziekte van hoord, waarna hij startte bij Mercia Sound in Coventry.

DE STORINGSAKTIES WORDEN BEEINDIGD

De storingsakties tegen Sunshine en Nova waren groot nieuws in de Ierse pers. Vreemd was, dat de meerderheid van de mensen tegen de storingen van illegale stations door de R.T.E. was. Zelfs de regering vond, dat dit verkeerd was en dat er een eind aan moest komen, maar toch ging men ermee door.....

De week, beginnend met de 30e april, was al niet anders: op een van Nova's FM-kanalen werd gestoord en hetzelfde gold voor Sunshine, zodat beide stations nog een goede FM-frequentie over hadden. De grote MG-stoorzender kwam terug op 539m. nadat het "Auction on the Air" programma was afgelopen, waarbij 31.000 pond werd verzameld voor de kliniek in Dublin. "The Old Piggery" is vlak aan de weg gelegen en vanuit de auto kan men een ingewikkeld antennesysteem zien. De zenders en de operators zijn vlakbij ondergebracht. Het schijnt een vrij gecompliceerd stoorsignaal te zijn, op de frequentie zelf wordt een konstante storing gehoord, maar deze kan weggedraaid worden door op een zijhand van het kanaal af te stemmen.

Op vrijdag 4 mei hielden alle storingen plotseling op: geruchten gingen dat de regering opdracht had gegeven er een eind aan te maken. Sindsdien zijn er geen storingen meer geweest en men vraagt zich af, wat er nu weer in petto is.

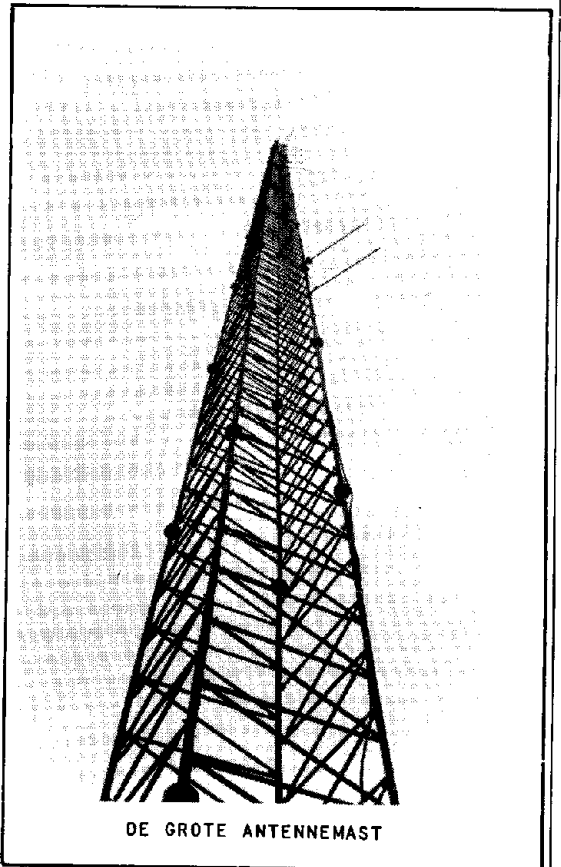

DE GROTE ANTENNEMAST

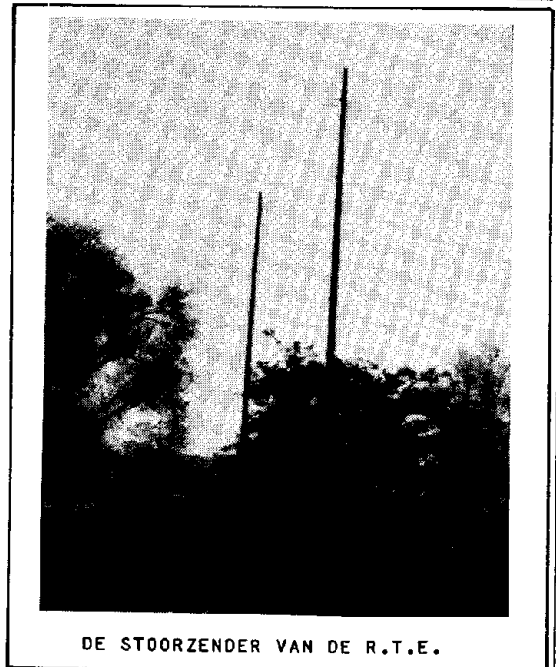

DE STOOZENDER VAN DE R.T.E.

Sunshine Radio heeft aangekondigd, dat zij misschien ook een extra frequentie in gebruik nemen, net als Radio Nova dat gedaan heeft. Of daar echter nog aanleiding voor is, nu de storingen gestopt zijn.....

Radio Nova heeft er nog een antenne bijgeplaatst en verscheen op 729 kHz. met een relatief laag vermogen, alleen gericht op Dublin. Op zondag 13 mei verhuisde het station naar 738 kHz., een vrij kanaal, dat vroeger in gebruik was door Radio Leinster. Dit station ging vorig jaar uit de lucht na de inbeslagnames.

Op de FM heeft Radio Nova nu 3 frequenties: 88.2, 88.6 en 102.6 MHz. Sunshine heeft er 2: 100.5 en 101.5 MHz. Alle vijf zenders kunnen aan de westkust van Engeland ontvangen worden. De studio's van Radio Nova in de Nova Park Country Club zijn niet te geloven: alles wat men zich zou kunnen voorstellen of wensen is daar aanwezig.

Sybil Fennell kwam op 15 mei terug bij Nova als nieuwslezeres. Ze had kort daarvoor L.B.C. in Londen verlaten en samen met Bob Gallico en Bernie Jamieson verzorgt zij weer de nieuwsrubriek en ook het programma "Dublin Today" is weer in ere hersteld.

Rick Dees is met een syndicated show te horen op de zaterdag van 10.00 tot 14.00 uur.

In de buurt van Dublin komen en gaan de stations nog steeds dagelijks. De stations Na Gaeltige, Wonderland, Castle K, Rainbow werden ondermeer gehoord.

Verder het land in is Atlantic Sound in de lucht in de stad Galway en Radio Sligo in het Noorden. Radio West gaat door in Mullingar met een groot hereik.

John Lewis (Moss) is inmiddels weer naar huis gekomen (van Laser) en presenteert nu de breakfastshow op ABC Radio in Tramore. Andere Engelse presentators op dit station zijn o.a.: Bob Scott, Andy Ellis, Clive Derrick, Dave Hunt, Tony Morrell.

Ook in Cork gaat het goed volgens de berichten: South Coast Radio schijnt het in de stad uitstekend te doen en kan in Engeland tijdens de ochtenduren gehoord worden (Red. Ook in België is dit station wel eens ontvangen). E.R.I. bestrijkt de omliggende gebieden naar het noorden en oosten redelijk, terwijl naar het oosten en zuiden W.K.L.R. in Bandon het rijk alleen heeft.

Nog meer naar het noorden: Wicklow Community Radio houdt geheel nieuwe studio's, die -alhoewel bescheiden- toch aardig indrukwekkend zijn. Een nieuwe FM-service op 97 MHz. en een nieuwe zender en frequentie op de MG (1602 kHz.). Scott Williams werkt nu bij Wicklow, na de stations in Dublin "gedaan" te hebben, Inclusief Nova.

In Drogheda is Boyneside ook al met nieuwe studio's bezig. Heddy Eddy is daar de leidinggevende figuur. Frank Ryan, die voordien bij Sunshine werkte, kan hier rond lunchtijd gehoord worden.

Carousel in Navan gaat met succes door op de MG, onder leiding van de ervaren Kieran Murray. Minder goed gaat het met hun huurman Royal County Radio, een station waarmee het snel bergafwaarts gaat. Sommige van hun presentatoren verlieten het station om naar het nieuwe Cavan Comm.Radio te gaan.

Als we zien hoeveel geld in de stations gestoken wordt momenteel, ziet het er naar uit, dat de Ierse vrije radio scene nog lang niet aan haar einde is. Wie had een jaar geleden, toen er zoveel inbeslagnames waren, kunnen denken, dat er nog zoveel zou gebeuren.....

Na zijn bezoek aan Radio Nova bericht Gary Hogg nog: De beloofde Engelse service, X.I.D.Y. genaamd, kwam en ging. Deze service was te horen tussen 08.00 en 13.30 op woensdag 23 mei op 738 kHz. Nova was nog steeds op 819 kHz. maar moest naar 828 kHz. nadat zij storingen veroorzaakten op 657 kHz. waar het station Bray Local Broadcasting uitzendt. Deze storing ontstond door een mengeling van de 2 frequenties van Nova. Vanwege problemen met de 2 services door elkaar, werd X.I.D.Y. definitief uit de lucht gehaald na 13.30 uur. De presentatie van het hele programma was in handen van Tony Allen.

Nadat er klachten zijn gekomen van Radio Scotland over Interferentie op haar service op 810 kHz. heeft Chris Carey de 819 kHz. verlaten en is Radio Nova nu te horen op 738 kHz. met 40 kW. Een 10 kWatter staat standby en wordt automatisch ingeschakeld als de grote zender het begeeft. Wat de FM betreft is Radio Nova alleen nog op 102.7 MHz. te beluisteren.

Bij Sunshine Radio is alles weer normaal na alle ellende met de storingsakties door de R.T.E. De technici testten op een avond op 711 kHz. met een tweede zender, maar deze is nog niet gebruikt omdat de regering een einde maakte aan de storingen. Tenslotte het nieuwe adres van Radio Nova:

RADIO NOVA,
P.O. BOX 1433,
DUBLIN 2,
EIRE.

GARY



DECLAN MEEHAN IN DE STUDIO VAN RADIO NOVA



HET ZENDER/STUDIO COMPLEX VAN RADIO NOVA

SUNSHINE WORLD 6.5.84

LOCAL RADIO GALWAY

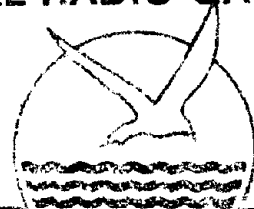

ATLANTIC
Sound

13 Forster St. Galway

99 FM & 1107 AM

24 hours a day

Tel: 61923

65 WATT LINEAIR VOOR 3METER

MET BLY 90

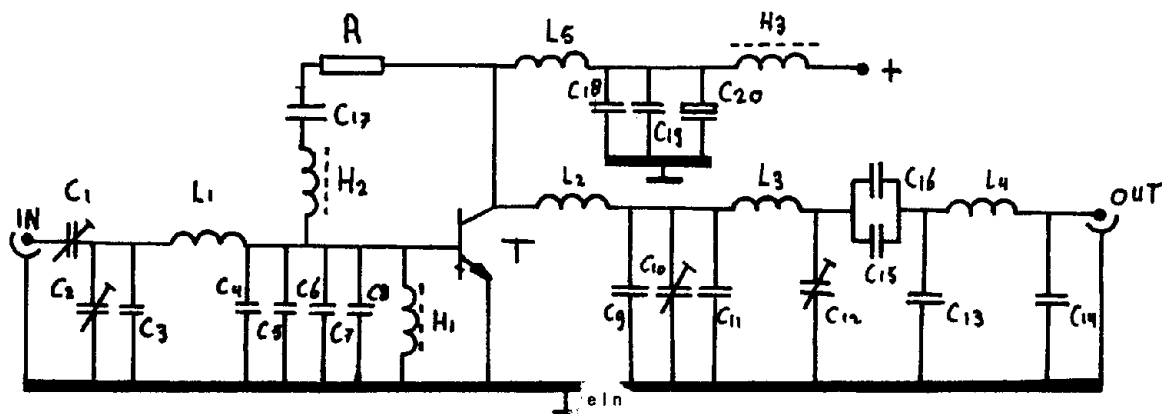

C1-C2	40 pF	keramisch	H1	wdg om weerstand 47 ohm/ $\frac{1}{2}$ watt
C3	15 pF	"		geëmailleerd koperdraad ϕ $\frac{1}{2}$ mm
C4-C5	100 pF	"	H2	smoorspoel 0,22 uH
C6-C7	100 pF	"	H3	6 gaasferrietkraal
C9	47 pF	"		
C10	60 pF	"	L1	3 wdg ϕ 7mm draad 1mm spatie 1mm
C11	56 pF	"	L2	Strookje koper of messing ca 0,5 mm dik 5mm breed
C12	60 pF	"	L3	3 wdg ϕ 7mm draad 1mm spatie 1mm
C13-C14	22pF	"	L4	4 wdg ϕ 7mm draad 0,8 mm spatie 1mm
C15-C16	470pF	"	L5	3 Wdg ϕ 5mm draad 1mm spatie 1mm
C17	470 nF	Mkh Cond.	r=	10 ohm $\frac{1}{2}$ watt
C18	1 nF	keramisch		
C19	470 pF	"		
C20	47 uF	16 volt		

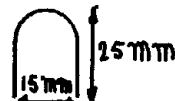

Deze lineair werkt op 12-14 volt 7-8 ampère

Een output van 60-70 watt kan behaald worden bij een input van 10-20 watt

Oscilleren van deze schakeling is bijna onmogelijk

De harmonische demping is beter dan 45 dB

Afregelen op dummyload met behulp van SWR/power meter

De BLY 90 verzinken in koelprofiel van min. 0,8°/w en monteren met koelpasta

Een extra koeling van een blower is zeer gewenst

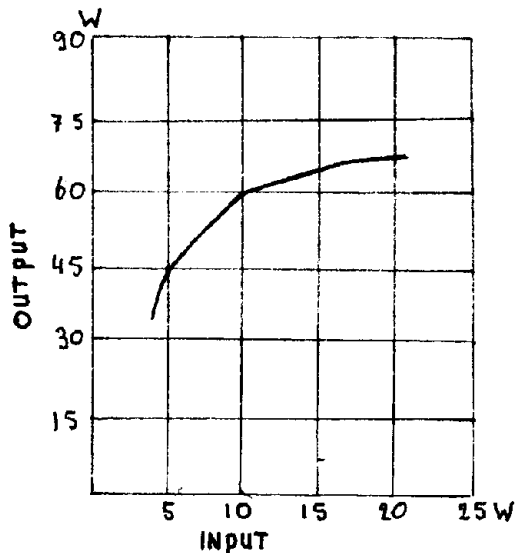

Deze resultaten zijn behaald op een voedingsspanning van 14 volt waarbij de transistor maximaal 8,25 Ampère trok Als stuurtransistor werd de BLY 88 gebruikt welke maximaal 20 watt uitstuurde.

Succes met het bouwen

Music Sound Oss

Kontakt adres R.v.L.str 10

5348 PE oss

Tel 04120-46860

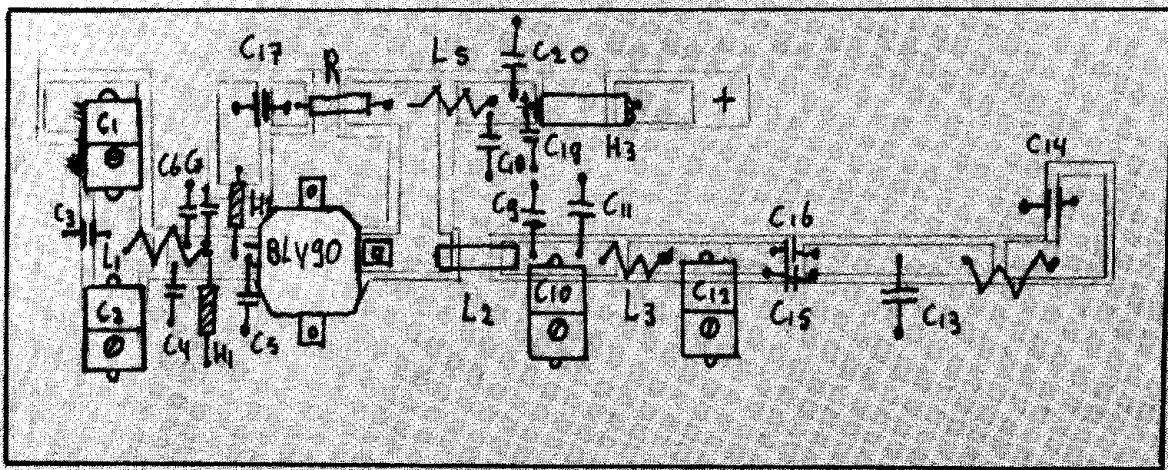
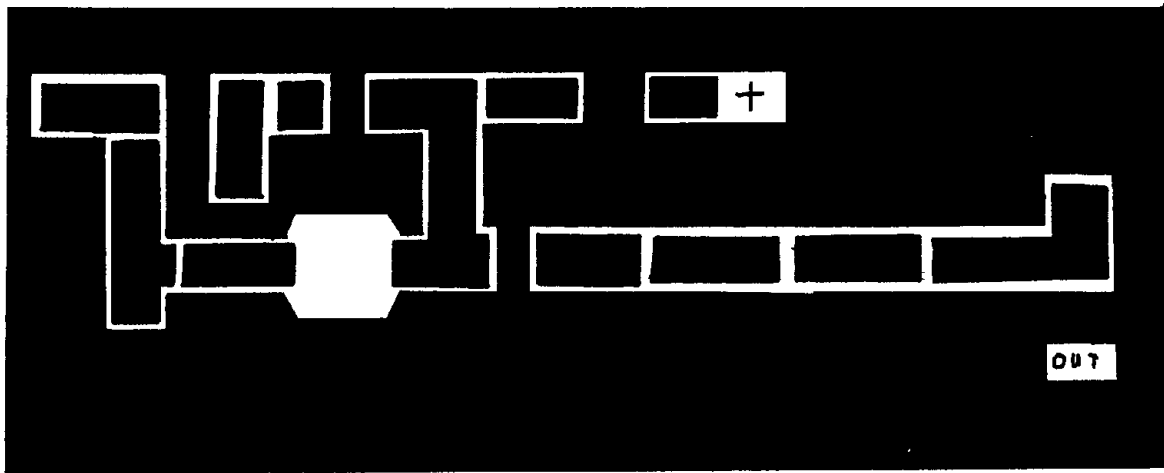

EENVOUDIGE VERM. METING (2)

Hier een verbetering van het schema voor "eenvoudige vermogensmeting". Allereerst: als je 2 weerstanden parallel schakelt, wordt de totale weerstand lager. Dus 2 maal 100 Ohm wordt 50 Ohm.

De formule zou dan moeten zijn:

$$P = (V + 0,7) (V + 0,7) / 50.$$

Dan is er nog een probleem: als je een wisselspanning gelijkricht zoals in dit schema (FRM 6/'84), meet je de maximale spanning en niet de effectieve spanning, die een heel stuk lager ligt. De oplossing is de spanning te delen door $\sqrt{2}$.

De formule wordt dan:

$$P = ((V : \sqrt{2})^2 + 0,7 \times ((V : \sqrt{2})^2 + 0,7) / 50.$$

Als je de formule van Eksjun gebruikt geeft de BLY87 18 Watt (slik) en dat klopt dus niet. Ik gebruik mijn formule al meer dan een jaar, dus ik spreek uit ervaring.

"JOJO" - BOSKOOP.



jingle machines

fa. simrek

Herenstraat 1* - 3911 JA Rhenen
 Telefoon 08376-6376

Deze professionele FM gemoduleerde zender in 19 inch kast met ringkerntrafo

Deze zenders zijn zeer professioneel uitgevoerd en te leveren op alle frequenties tussen 88-108Mhz.

	zonder voeding	met voeding
40 W	f 449,-	f 629,-
60 W	f 499,-	f 679,-
100 W	f 839,-	f 1179,-
stereo coder	f 210,-	
pll uitbreiding	f 210,-	

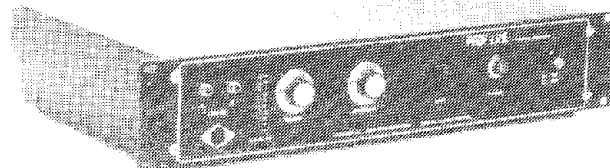

Voor meer informatie/documentatie, bel of schrijf naar bovenstaand adres.

Alle prijzen zijn excl. BTW - Prijswijziging voor behouden

Techniek

A.S.S.H. 
 POSTBUS 360
 1700 AJ HEERHUGOW.

ANTENNESYSTEMEN

ANDERE ANTENNESYSTEMEN (VERVOLG)

Bij een enkele draad is dit evenzo het geval, maar het is moeilijk om zich voor te stellen dat er een stroom loopt door een alleenstaande draad die zomaar ergens ophoudt. Feitelijk kan dit ook niet -tot in zoverre gelijk-, maar we moeten met de Marconi-antenne de aarde als retourleiding beschouwen. De ontbrekende schakel is dan de capaciteit, de condensatorwerking tussen aarde en antenne (Afh.14a). We begrijpen nu, dat bij het voetpunt van de Marconi-antenne de stroom maximaal is en dat de stroom aan het einde nul is. De spanning daar is echter maximaal, wat overigens slechts geldt als de antenne 1/4 golflengte lang is. Dit kan ook een veelvoud daarvan zijn, met hetzelfde resultaat.

Natuurlijk moeten we heneden aan een Marconi-antenne een aankoppelmethode zien te vinden om de energie in te brengen. In het algemeen zal dit een spoel zijn, wat de stroomkoppeling wordt genoemd.

Het spreekt vanzelf, dat het in serie schakelen van een spoel de afstemming van de antenne zal wijzigen. De eigen golflengte wordt namelijk groter.

Bij een releschakeling met een condensator wordt echter de eigen lengte kleiner, maar als ook vanzelfsprekend hebben we met een condensator of spoel -zeker in combinatie- de afstemming in de hand.

Maken we een Marconi-antenne, dan maken we hem in de regel eerst te lang. We kunnen dan naar believen inkorten. De aldus gevormde antenne bezit een weerstand R_{tot} die samen-

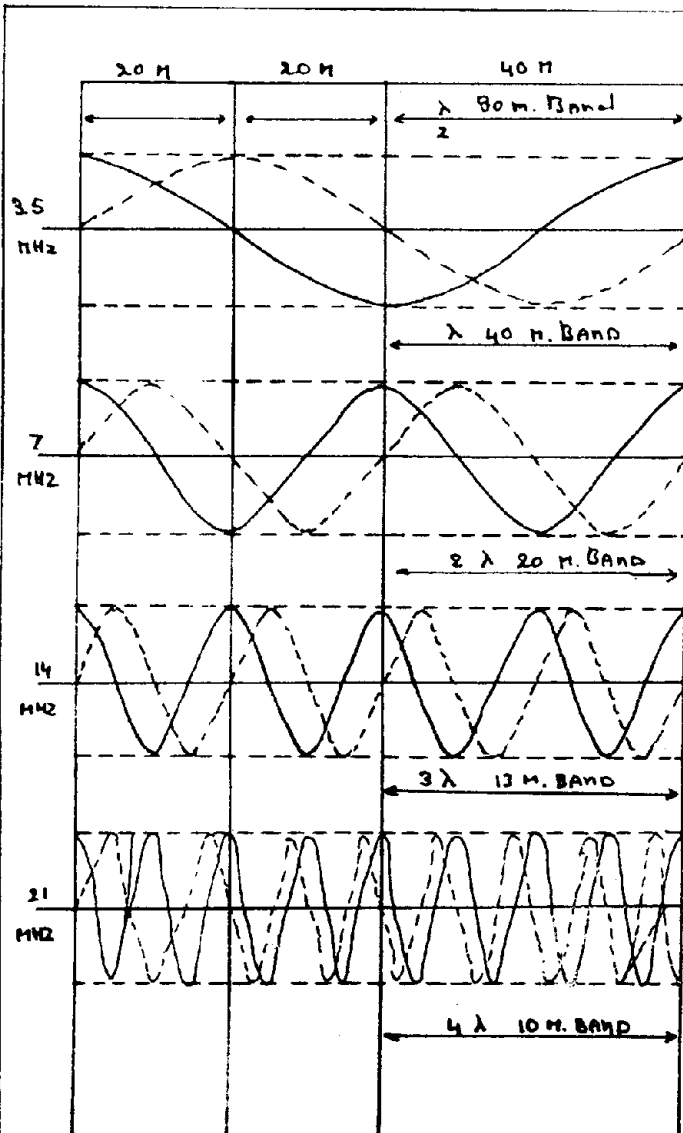

afb. 16

de Fuchs-antenne, rechtstreeks gekoppeld aan de eindkring.

Het gaat hier om een spanningsvoeding, dus $L = \text{groot}$ en $C = \text{klein}$.

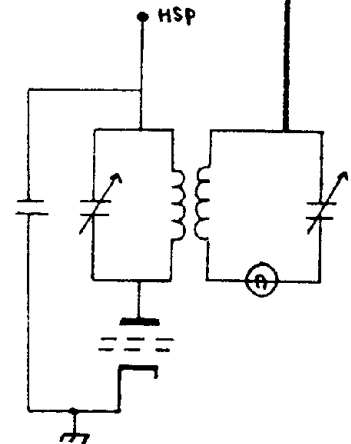

afb.16a

Spannings en stroomverloop in een dipool van 80 meter voor 3,5 MHz, 7 MHz, 14 MHz, en 21 MHz.

Bij een Fuchs-antenne van 40 meter speelt alleen de rechterhelft van de grafiek een rol.

gesteld is uit zijn eigen weerstand R_{ant} plus zijn aardingsweerstand R_a plus weer de weerstand van zijn afstemmidelen R_{af} . Tenslotte nog zijn stralingsweerstand R_s . De eigen weerstand van de antenne hangt af van zijn doorsnede en oppervlaktegesteldheid. RF-iltzedraad is een goed middel om het zogenaamde skin-effect te verminderen. Op de amateurhanden geeft dit echter al niet zoveel meer. Verder moeten we geen wervelstroomverliezen hebben, dus lever geen "spriet" van ijzer, ofschoon de praktijk al heeft uitgewezen dat dit er op de meterhanden ook al niet teveel meer toe doet. Een voorbeeld hiervan is de stalen draad-spriet-antenne zoals toegepast bij mobilifoon. De aardingsweerstand is van belang. Men rekent bij een goede aarde al snel met zo'n 20 Ohm. Een te hoge aardingsweerstand doet de antennestroom verminderen.

De voetpuntsweerstand is gelijk aan een stralingsweerstand voor $1/4$ golflengte. Als het niet lukt om een goede aarding te bereiken, dan zullen we toch weer moeten omzien naar een symmetrische antenne.

Voor een $1/4$ golf symmetrische antenne bedraagt de voetpuntswaarde ongeveer twee maal de waarde van een Marconi-antenne, wat neerkomt op om en nabij 75 Ohm.

De Marconi-antenne zelf zit zo'n beetje met een voetpuntswaarde van 37 Ohm. Het vermogen N , wat een Marconi-antenne uitstraalt, laat zich in de volgende formule berekenen:

$$N = I_v^2 \times R_s$$

Vertaald: Het product van de stroom in het kwadraat en de stralingsweerstand. Passen we een $1/2$ golflengte toe, dan is de voetpuntsweerstand hoog-Ohmig. We zitten dan in de spanningsbuik bij lage stroom.

DE FUCHS-ANTENNE

De Fuchs-antenne kan rechtstreeks vergeleken worden met de hiervoor beschreven Marconi-antenne. De naam komt van de Oostenrijker Fuchs, die het ding als eerste toepaste. Ook deze antenne wordt zonder voedingslijn gebruikt. De gehele antenne straalt dus. Noodzakelijk is wel dat we, om deze antenne echt te laten stralen, behoorlijk boven de omgeving uitkomen. Een fikse lengte is dus een vereiste.

Bij 80 meter gebruiken we zo een $1/2$ golf-straler, zodat aan de einden de stroom nul is bij een maximale spanning.

Dat deze antennevorm ook nog het voordeel heeft op andere handen goed bruikbaar te zijn, is een van z'n grootste pluspunten. De antenne is namelijk te gebruiken voor de diverse harmonischen van de 80 meter band (3,5 MHz.) zijnde 7 MHz., de 14 MHz., de 21 MHz. en de 28 MHz., resp. de 40, 20, 13 en 10 meterhanden.

Voor alle harmonischen is spanningsvoeding mogelijk.

SCHEMA SERVICE

De lijsten van voorhanden zijnde schema's zijn aan te vragen via POSTBUS 360, 1700 AJ HEERHUGDWAARD en betreffen de volgende categorieën:

ZENDERS EN VOEDINGSAPPARATUUR

ONTVANGERS

AF-VERSTERKERS (beperkt)

MEETAPPARATUUR

Voor de aanvraag van de lijsten niet vergeten de gefrankeerde en aan jezelf geadresseerde antwoordenvolp bij te sluiten. De tijd tussen ontvangst en antwoord ligt in de huidige situatie op ongeveer 5 weken.

Voor het doen van eventuele hestellingen: lees de hijsluster die altijd wordt meegestuurd met aangevraagde lijsten. Bestellingen heneden de fl. 15,- niet franco thuis. Dan graag gefrankeerde antwoordenvolp hijsluiten.

ASSH: GEERT, JAAP EN RONALD.

Omdat we de vergelijking maakten met de Marconi-antenne (met zijn rechtstreekse koppeling met de eindkring van de zender) moeten we even een ding rechtzetten: eerder hebben we al opgemerkt dat zo'n rechtstreekse koppeling -bij officiële amateurzenders verhoden- gevaar kan opleveren. Wanneer die kring dus, zoals bij een RF-PA-transistor gevoed zou worden, dan houdt het gevaar op te bestaan, maar dan nog is het minder gewenst een verbinding tussen PA en antenne te hebben in verband met uitstraling van harmonischen die de eindkring nu eenmaal bevat. Om dit probleem nu het hoofd te bieden, past men een tussenkring toe, die we tevens de hier gewenste L-C-verhouding geven. Een grote L en een kleine C. Deze kring noemt men de tankkring en is met het koude eind van de eindkring gekoppeld. De antenne kan hovenop deze tankkring gekoppeld zijn, maar ook op een aftakking (tap) ervan. De tap passen we toe, wanneer hierdoor de aanpassing kan worden verbeterd.

De tankkring wordt meestal niet rechtstreeks met de eindkring gekoppeld. Bij een Fuchs-antenne plaatsen we die tankkring liefst daar, waar de antenne de shack verlaat. Er is een afstand te overbruggen en dit kan met de zogenaamde "linkkoppeling" die we eerder reeds bespraken.

De "link" is een verbinding met een lage impedantie, waarvoor ook een lintlijn gebruikt zou kunnen worden. Wat we ons bij de keuze van het materiaal van de "link" wel voor ogen moeten houden, is het feit, dat er fikse stromen door kunnen lopen. We kiezen dus lijn met voldoende dikke aders. De "link" straalt zelf niet en de lengte ervan doet er weinig toe met inachtname van hetgeen we in deel 1 over de Lecherlijnen lieten weten.



Jingle machines

fa. simrek

Herenstraat 1^a - 3911 JA Rheden
Telefoon 08376-6376

Ross Revenge (de super dipool)

Professionele 3 meter FM zendantenne/Windbelastbaarheid: 180Km/u/Belastbaarheid 1 Kw /Gain: 3dB/Frequentie 88-108Mhz/SWR: 1:1,05.

1 dipool 3dB f 166,-

set van 2 (6dB) f 440,- met koppel-units

set van 4 (12dB) f 923,- met koppel-units

Wij leveren al een rondstraalantenne met 3dB gain voor f 71,40

Voor meer informatie/documentatie, bel of schrijf naar bovenstaand adres.

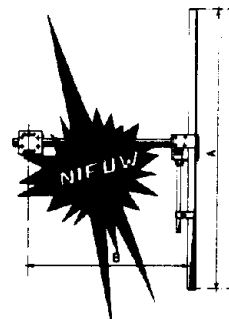

Alle prijzen zijn excl. BTW - Prijswijziging voor behouden

jingles commercials promo's
 DJ-shouts & whispers
 accapella's stationcalls inserts
 effects & logo's

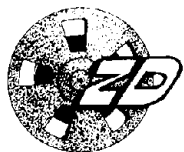

ZIAJA & DORST

VAN IDEE TOT EINDPRODUKT

Met een eigen geluidsstudio, reklametekst-schrijver, bekende professionele spreek- en zangstemmen, eigen voorraad muziek voor jingles en commercials en de snelste levertijd!

Bereikbaar overdag en 's avonds.
 Tel. 070 - 983090 - 687893 - 456495

Vraag naar ROBERTO of JURGEN.

Voor een democassette fl. 5,- naar:

POSTBUS 71769,
 DEN HAAG.

5 WATT FM-ZENDER

DUBBELZIJDIGE print voor de bouw van de FM-zender uit FRM Juni 1984. Het stuurzender gedeelte is vrijwel gelijk aan het vorige ontwerp en de oscillator is op dezelfde print geplaatst. De osc. is regelbaar met een potmeter (ook op de print) en er zijn aansluitingen voor een PLL-unit. De print is geboord en wordt geleverd met een componenten opstelling. Prijs.....
 Fl. 35,00

Dezelfde zender gebouwd en afgeregeld. Weer slechts enkele stuks.
 Fl. 100,00.....

Rembourskosten Fl. 8,75

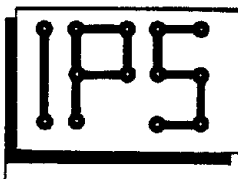

POSTBUS 10252, 1001 EG AMSTERDAM
 GIRO: 909515 t.n.v. A. DEBELS
 Tel. 020-320807
 Levering bij vooruitbetaling of onder rembours. Prijzen incl. BTW en excl. evt. rembourskosten.

**IK ADVERTEER
 IN HET F.R.M.**



Vraag vrijblijvend onze advertentietarieven:
 Tel. 020-32.74.64



Jingle machines

fa. simrek

Herenstraat 1^a-3911 JA Rheden
 Telefoon 08376-6376

KRE compressor/Limiter II

Deze **KRE compressor/Limiter** is onmisbaar voor de professionele huisomroep of lokale omroep. **Vorkomt overmodulatie en te zacht moduleren.** Alle functies zijn regelbaar.

f 209,-



Voor meer informatie/documentatie, bel of schrijf naar bovenstaand adres.

Alle prijzen zijn excl. BTW - Prijswijziging voor behouden

VOOR UW TIENTJE SPOREN WE DE DADER OP

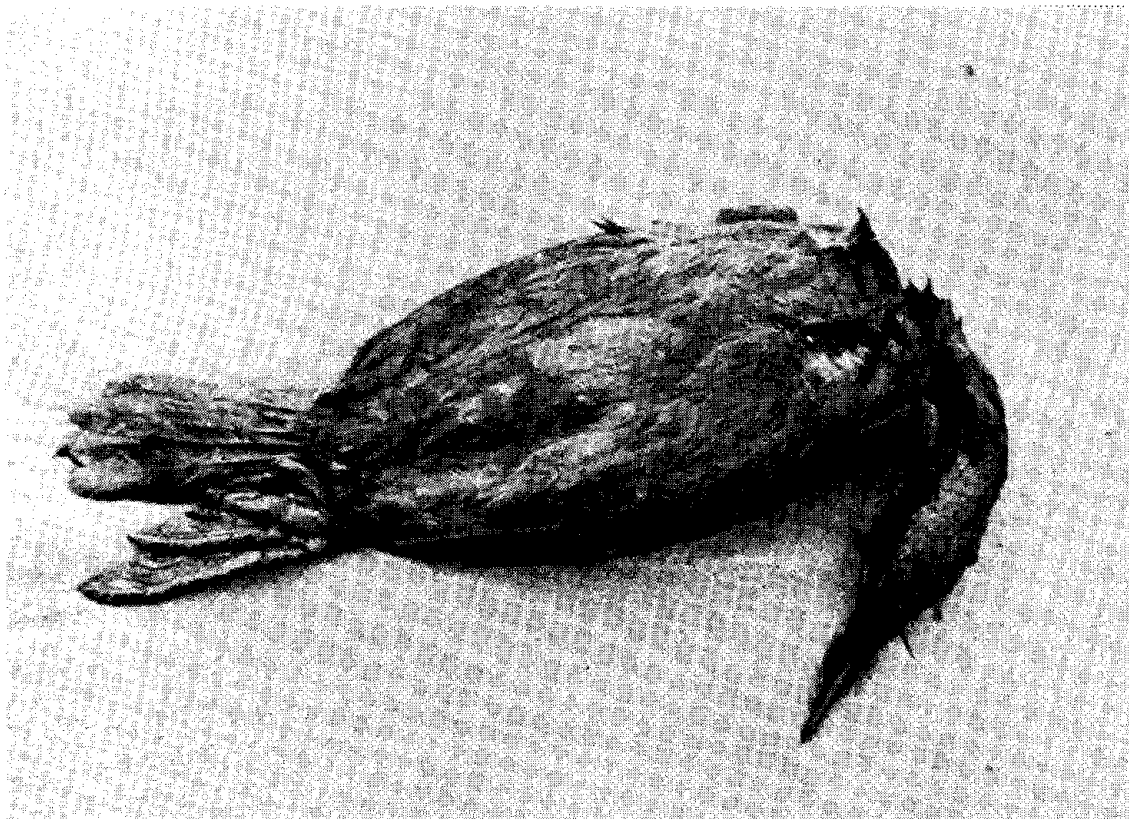

Chemisch afval verziekt ons milieu steeds erger. De strijd ertegen door Greenpeace gaat door. Voor één tientje van u sporen wij de daders op. Waardoor onze oceanen niet nog erger vergiftigd worden. Dat vechten doen we zonder wapens. Maar zonder dat tientje redden we het niet.

U blijft thuis, maar helpt ons met minimaal 'n tientje. Méér geld geven mag ook, graag zelfs. U wordt 4 x per jaar op de hoogte gehouden met onze Greenpeace kwartaalkrant. Bedankt, u hoort nog van ons.

Deze bon opsturen naar Greenpeace Nederland, antwoordnummer 10734, 1000 RA Amsterdam. (Postzegel niet nodig)
Bellen mag ook: 020-236545. U krijgt per omgaande 'n acceptgiro en bent donateur. **GREENPEACE**

Naam: _____

Adres: _____

Postcode: _____ Plaats: _____

9A-CO-106

IK BLIJF THUIS, MAAR HELP GREENPEACE

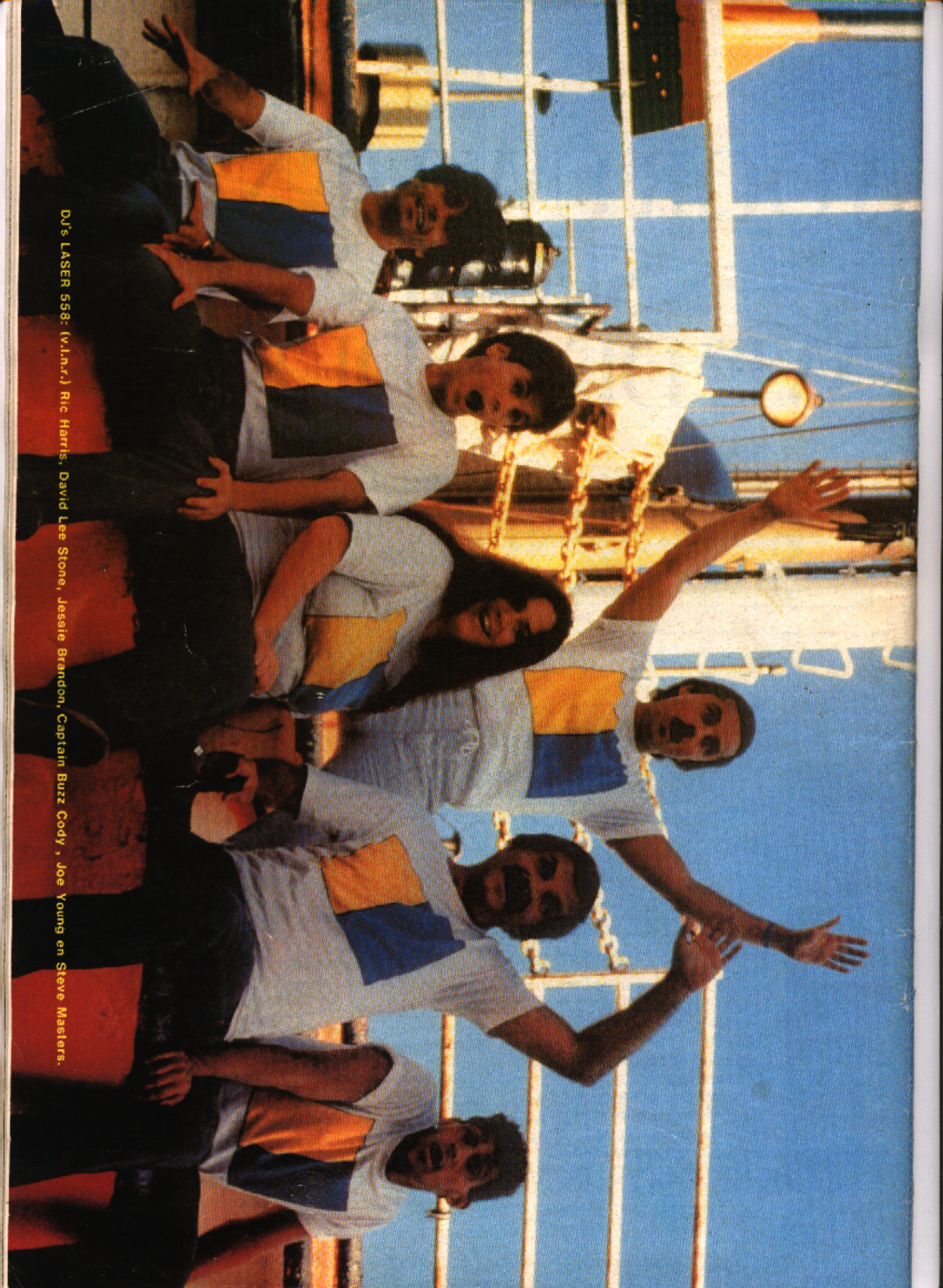

DJ's LASER 558: (v.l.n.r.) Ric Harris, David Lee Stone, Jessie Brandon, Captain Buzz Cody, Joe Young en Steve Masters.